



65M90M1

**Ugradbena električna
pećnica**

Upute za uporabu



NAPOMENA

Zahvaljujemo što ste odabrali naš proizvod. Nadamo se da ćete uživati u uporabi mnogih značajki i pogodnosti koje pruža. Prije upotrebe ovog proizvoda pažljivo proučite cijeli ovaj priručnik. Držite ovaj priručnik na sigurnom mjestu za buduću uporabu. Pobrinite se da i druge osobe koje upotrebljavaju proizvod budu upoznate s ovim uputama.

UPOZORENJE

- Pri prvom uključenju pećnice može se pojaviti neugodan miris. To je zbog sredstva za lijepljenje izolacijskih ploča unutar pećnice. Novi proizvod uključite na prazno s funkcijom konvencionalnog pečenja na 250°C kroz 90 minuta kako bi izgorjeli uljni ostaci unutar pećnice.
- Tijekom prve upotrebe potpuno je normalno ako se pojavi malo dima i neuobičajenih mirisa. Ako se to dogodi, jednostavno morate prije stavljanja hrane u pećnicu pričekati da miris nestane.
- Proizvod koristite samo u zatvorenom prostoru.
- Uređaj i njegovi dostupni dijelovi vrlo se zagriju tijekom uporabe. Pazite da ne dodirnete grijače. Djeca mlađa od 8 godina moraju se držati podalje, osim ako su stalno pod nadzorom.
- Ako je površina napuknuta, isključite uređaj kako biste izbjegli opasnost od strujnog udara.
- Ovaj uređaj ne smiju upotrebljavati djeca mlađa od 8 godina te osobe smanjenih fizičkih, osjetilnih i mentalnih sposobnosti, kao ni osobe s nedostatkom potrebnog znanja i iskustva, bez nadzora ili pomoći osobe odgovorne za njihovu sigurnost.

Odgovorna osoba ih treba uputiti u sigurno rukovanje uređajem i pobrinuti se da razumiju opasnosti povezane s rukovanjem. Djeca se ne smiju igrati uređajem. Djeca smiju uređaj čistiti i održavati samo uz nadzor.

- Površine uređaja mogu tijekom uporabe postati vrlo tople. Ne dodirujte grijače u pećnici.
- Ne dozvoljavajte djeci da se približavaju pećnici kada je u uporabi, osobito dok je uključena funkcija gril.
- Kako biste izbjegli rizik od strujnog udara, isključite pećnicu prije zamjene žarulje u njenoj unutrašnjosti.
- Način za odspajanje s napajanja mora biti omogućen kroz fiksno ožičenje u skladu s pravilima.
- Djecu je potrebno nadzirati kako se ne bi igrala uređajem.
- Ovaj uređaj ne smiju koristiti osobe (uključujući djecu) sa smanjenim fizičkim, osjetilnim ili mentalnim sposobnostima kao ni osobe bez adekvatnog iskustva i znanja, osim pod nadzorom osobe odgovorne za njihovu sigurnost ili ako im je takva osoba pružila upute potrebne za uporabu uređaja.
- Dostupni dijelovi mogu tijekom uporabe postati vrlo topli. Držite malu djecu dalje od uređaja.
- Na fiksni priključak napajanja potrebno je propisno ugraditi sklopku za odspajanje svih polova.

- Ako je mrežni kabel oštećen, zamijeniti ga smije samo proizvođač, njegov servisni agent ili osoba sa sličnim kvalifikacijama, kako bi se umanjio rizik od opasnosti.
- Za čišćenje stakla na vratima pećnice ne koristite abrazivne niti oštre metalne strugače jer se njegova površina tako može izgrepsti što može dovesti do prsnuća stakla.
- Nemojte koristiti čistače na paru.
- Za uređaje nije predviđena mogućnost upravljanja pomoću vanjskog timera ili posebnog sustava daljinskog upravljanja.
- Upute za pećnice koje imaju police sadrže detalje koji opisuju pravilnu montažu polica.

SIGURNOSNI SAVJETI

- Ne upotrebljavajte pećnicu dok ste bez obuće. Ne dirajte pećnicu mokrim ili vlažnim rukama ili nogama.
- Za pećnicu: Vrata pećnice ne smijete često otvarati tijekom kuhanja.
- Uređaj mora postaviti i staviti u uporabu ovlašteni tehničar. Proizvođač ne preuzima nikakvu odgovornost za štete koje mogu nastati zbog neodgovarajućeg postavljanja i ugradnje koje je izvelo neovlašteno osoblje.
- Kad su vrata ili ladica pećnice otvoreni, ne stavljajte ništa na njih jer u protivnom možete narušiti ravnotežu uređaja ili polomiti vrata.
- Neki dijelovi uređaja mogu dugo zadržavati toplinu; prije diranja dijelova koji su izravno izloženi toplini pričekajte da se ohlade.
- Ako uređaj nećete rabiti duže vrijeme, savjetujemo da ga iskopčate s napajanja.

POSTAVLJANJE PEĆNICE U KUHINJSKI ELEMENT

Ugradite pećnicu u predviđeni prostor kuhinjskog elementa; može se ugraditi ispod radne ploče ili u uspravni ormar. Učvrstite pećnicu na pripadajuće mjesto vijcima kroz dva namjenska otvora u okviru. Kako biste pronašli otvore za pričvršćivanje, otvorite vrata pećnice i pogledajte u unutrašnjost. Kako bi se omogućila odgovarajuća ventilacija, pri pričvršćivanju pećnice valja se pridržavati navedenih dimenzija i udaljenosti.

VAŽNO

Za pravilan rad pećnice, kuhinjski element mora biti izrađen od prikladnog materijala. Ploče kuhinjskog elementa koje se nalaze blizu pećnice moraju biti izrađene od materijala otpornog na toplinu. Pobrinite se da ljepilo kuhinjskih elemenata izrađenih od furniranog drva može podnijeti temperaturu od najmanje 120°C. Plastika ili ljepilo koji ne podnose takve temperature rastalit će se i deformirati element nakon što se pećnica postavi unutar elemenata. Električni dijelovi moraju biti potpuno izolirani. To je pravni uvjet sigurnosti. Svi štitnici moraju biti čvrsto postavljeni na svoje mjesto, tako da ih je nemoguće ukloniti bez upotrebe posebnih alata. Uklonite poledinu kuhinjskog elementa kako biste osigurali odgovarajuće strujanje zraka oko pećnice. Iza pećnice mora biti najmanje 45 mm slobodnog prostora.

IZJAVA O SUKLADNOSTI

Nakon što raspakirate pećnicu, provjerite je li na ikoji način oštećena. Imate li ikakvih dvojbi oko toga, nemojte je upotrebljavati, već se obratite kvalificiranoj osobi za mišljenje. Pakirne materijale poput plastičnih vrećica, stiropora ili čavala držite izvan dohvata djece, jer su opasni za njih.



UPORABA

- Ako nema potrebe za podešavanjem vremena kuhanja, kad regulator timera okrenete u smjeru suprotnom od kazaljki sata na "⏸", timer se neće automatski vratiti na "0" i pećnica će ostati uključena. Ako morate podesiti vrijeme kuhanja, okrenite regulator timera u smjeru kazaljki sata na odgovarajuće vrijeme. Po isteku podešenog vremena kuhanja, timer će se automatski vratiti na "0" uz tri zvučna signala i pećnica će se isključiti.
- Za podešavanje funkcije okrenite funkcijski regulator u odgovarajući položaj.
- Za podešavanje temperature okrenite temperaturni regulator u odgovarajući položaj.
- Pećnica će automatski početi s radom nakon podešavanja funkcije, vremena i temperature. Kad pećnica nije u uporabi, uvijek sve regulatore podesite na "0".

OPIS UREĐAJA

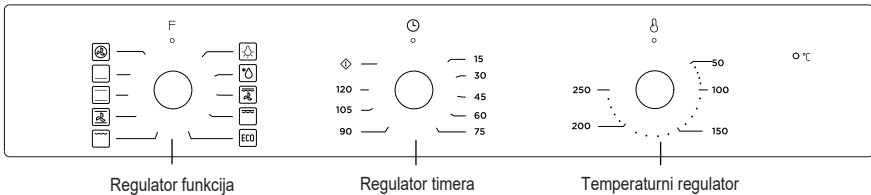

Simbol	Opis funkcije
	Rasvjeta pećnice: Omogućuje korisniku praćenje tijeka kuhanja bez otvaranja vrata. Uključivat će se za sve funkcije kuhanja (osim za funkciju ECO).
	Odmrzavanje: Kruženje zraka sobne temperature omogućuje brže otapanje zamrznute hrane (bez uporabe topline). To je blag no brz način za ubrzavanje odmrzavanja i otapanja gotovih jela, proizvoda punjenih kremom itd.
	Donji grijač: Toplina se primjenjuje samo u donjem dijelu pećnice. Ovu mogućnost iskoristite za jače pečenje donje strane jela. Ova je funkcija prikladna za recepte za sporo kuhanje ili za zagrijavanje obroka.
	Konvencionalno pečenje: Grijači s gornje i donje strane ravnomjerno zagrijavaju izloženu hranu. Pečenje je moguće samo na jednoj razini.
	Konvencionalno s ventilatorom: Gornji i donji grijač rade s ventilatorom. Jelo se peče ravnomjerno i brzo sa svih strana.
	Mali gril: Ova metoda pečenja namijenjena je za normalni gril, pri čemu se rabi samo unutarnji dio gornjeg grijača, koji usmjerava toplinu nadolje prema namirnicama.
	Dvostruki gril: Rade istodobno i unutarnji i vanjski grijač na vrhu pećnice. Pogodno za pečenje većih količina namirnica.
	Dvostruki gril s ventilatorom (na stražnjoj ploči): Rade istodobno i unutarnji i vanjski grijač na vrhu pećnice te ventilator. Pogodno za pečenje velikih količina mesa.
	Konvekcijsko: Topli zrak zagrijan stražnjim grijačem brzo se i ravnomjerno distribuira kroz pećnicu uz pomoć ventilatora. Rezultat je brže i ekonomičnije pečenje. Konvekcijski način omogućava istodobno pečenje hrane na različitim policama.
	Za uštedu energije prilikom kuhanja. Postepeno pečenje odabranih namirnica, gdje toplina dolazi odozgo i odozdo.

PRIBOR

Žičana rešetka: Za gril, posude, posudu za torte sa stakama za pečenje i roštilj.

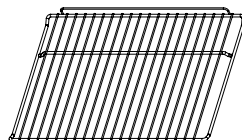

Klizni nosač: Za pečenje veće količine hrane. Moguće je ukloniti nosače za rešetku s desne i lijeve strane pećnice. Posude i lim možete staviti na dno pećnice i primijeniti funkcije kao što je mali gril, dvostruki gril ili dvostruki gril s ventilatorom.

NAPOMENA: Kad posudu stavljate na dno pećnice, NE upotrebljavajte funkcije s donjim grijačem kako biste spriječili stvaranje prevelike temperature na dnu. (samo za određene modele)

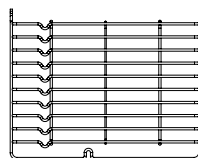

Univerzalni lim: Za pečenje velike količine hrane poput vlažnih kolača, peciva, smrznute hrane itd. ili za skupljanje masnoće, prolivenog sadržaja i mesnih sokova.

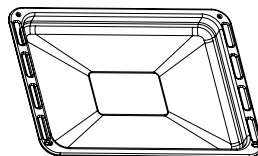

Teleskopska vodilica: Neki modeli opremljeni su teleskopskim vodilicama koje olakšavaju uporabu pećnice. Te teleskopske vodilice i klizni nosači mogu se rastaviti otpuštanjem vijaka kojima su pričvršćeni. Nakon rastavljanja posude i limove možete staviti na dno pećnice i primijeniti funkcije kao što je mali gril, dvostruki gril ili dvostruki gril s ventilatorom.

NAPOMENA: Kad posudu stavljate na dno pećnice, NE upotrebljavajte funkcije s donjim grijačem kako biste spriječili stvaranje prevelike temperature na dnu. (samo za određene modele)

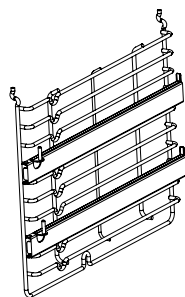

UPOZORENJE U VEZI S POSTAVLJANJEM REŠETKE:

Za siguran rad pećnice potrebno je rešetke postaviti pravilno između bočnih vodilica. Rešetke i lim za pečenje mogu se koristiti između prve i pete razine.

Rešetke se moraju koristiti u pravom smjeru. To će omogućiti da pri pažljivom uklanjanju polica ili lima za pečenje ne ispadnu sa njih vruće namirnice.

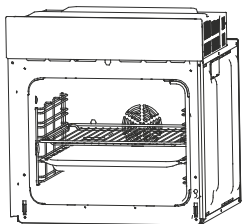

ILI

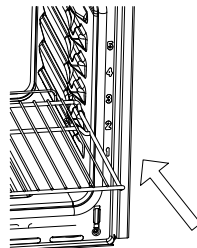
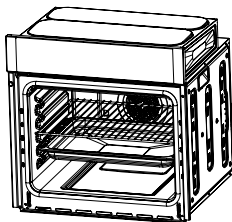

ZAMJENA ŽARULJE

Za zamjenu postupite na sljedeći način:

- 1> Odspojite uređaj s električne utičnice ili isključite osigurač za tu utičnicu.
- 2> Odvrnite stakleni pokrov žarulje u smjeru suprotnom od kazaljke sata (imajte na umu da može biti zaglavljnjen) i zamijenite žarulju novom iste vrste.
- 3> Vratite stakleni pokrov žarulje na mjesto.

NAPOMENA: Koristite samo halogene žarulje od 25-40W/220V-240V , T300°C.

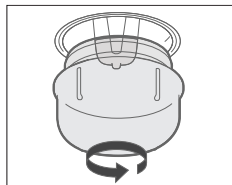

PRIČVRŠĆIVANJE PEĆNICE NA KUHINJSKI ELEMENT

1. Stavite pećnicu u pripremljeni prostor.
2. Otvorite vrata pećnice.
3. Učvrstite pećnicu na kuhinjski element uz uporabu dva držača razmaka "A" koji pristaju u otvore na kućištu pećnice i dva vijka "B".

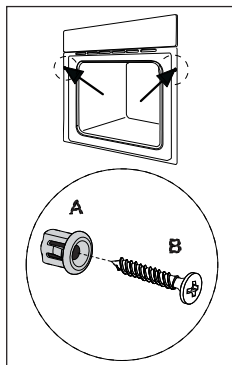

VENTILACIJSKI OTVORI

Ako je po završetku kuhanja temperatura kod ventilacijskih otvora veća od 70°C, nastavit će raditi rashladni ventilator. Rashladni ventilator neće prestati raditi sve dok temperatura ne postane niža od 60 stupnjeva.

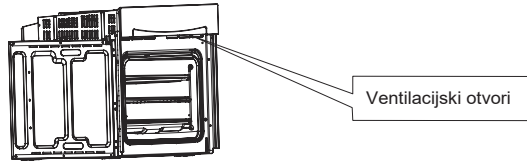

PRIKLJUČAK PEĆNICE

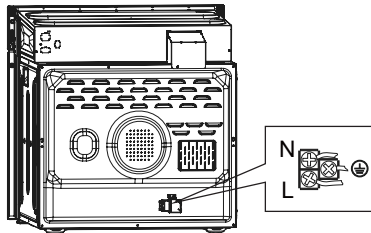

UGRADNJA

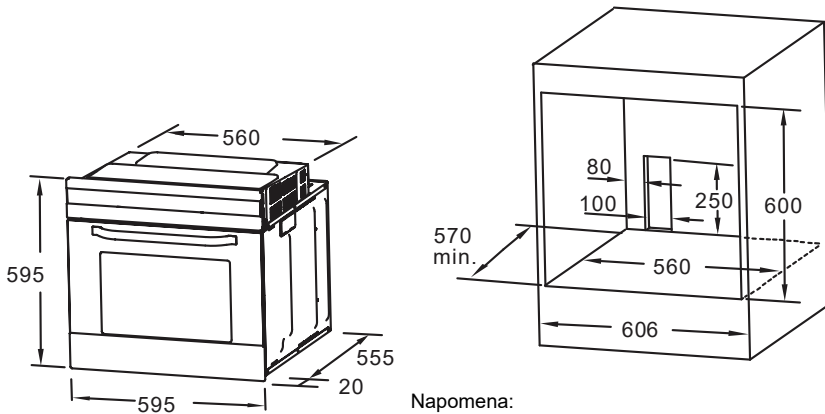

Napomena:

1. Za sve dimenzije dopuštena su samo odstupanja prema višim vrijednostima.
2. U kuhinjskom elementu ne nalaze se prekidač za napajanje ili utičnica.

NAPOMENA: Broj isporučene opreme ovisi o konkretnom kupljenom uređaju.

UKLANJANJE VRATA PEĆNICE (OPCIJA)

Uklonjiva vrata omogućuju potpuni pristup cijeloj unutrašnjosti pećnice za lakše i brže održavanje.

1. Kako biste uklonili vrata, otvorite ih do maksimalnog kuta. Zatim povucite kopčicu na šarkama vrata prema nazad. (Slika 1)

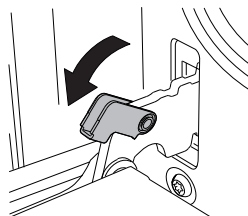

Slika 1

2. Zatvorite vrata otprilike do kuta od 15°. Podignite i polako izvucite vrata iz pećnice. (Slika 2)

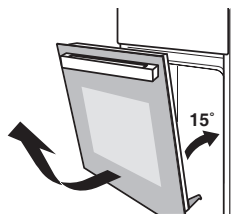

Slika 2

3. Vrata položite vodoravno, s gornjom stranom prema sebi, stavite ruke na staklo i povucite prema pećnici. (Slika 3)

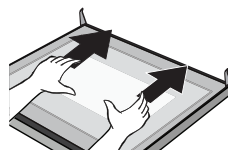

Slika 3

4. Pažljivo odvojite staklo podizanjem za približno 25°. (Slika 4)

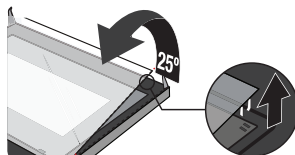

Slika 4

5. Povucite staklo u smjeru naznačenom strelicom na slici 5. Nježno izvucite staklo iz utora. (Slika 5)

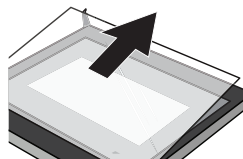

Slika 5

6. Nakon izvlačenja unutrašnjeg stakla izvadite staklo srednjeg sloja kao što je prikazano na slici 6. (Slika 6)

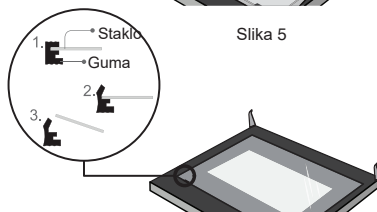

Slika 6

7. Po završetku čišćenja vratite vrata u prvobitni položaj primjenom opisanih postupaka obrnutim redoslijedom.

Recepti za ECO način pripreme

Recepti	Temperatura (°C)	Razina	Vrijeme (min.)	Prethodno zagrijavanje
Krumpir Sir Gratiniranje	180	1	90-100	Ne
Sir Torta	160	1	100-150	Ne
Mesna štruca	190	1	110-130	Ne

ČIŠĆENJE I ODRŽAVANJE

Održavajte uređaj čistim kako biste mu sačuvali dobar izgled i pouzdanost. Zahvaljujući modernom dizajnu uređaja, održavanje je svedeno na minimum. Potrebno je redovito čistiti dijelove uređaja koje dolaze u kontakt s hranom.

- Prije održavanja i čišćenja prekinite napajanje.
- Sve kontrole postavite u isključeni položaj.
- Pričekajte da se unutrašnjost uređaja ohladi do lagano zagrijanog stanja – čišćenje je tada lakše nego kada je uređaj vruć.
- Očistite površinu uređaja vlažnom krpom, mekom četkom ili finom spužvom i zatim obrišite do suha. U slučaju jakog zaprljanja upotrijebite vruću vodu i neabrazivno sredstvo za čišćenje.
- Za čišćenje stakla vrata pećnice ne rabite abrazivna sredstva za čišćenje ili oštre metalne strugače, jer mogu ogrepsiti površinu ili uzrokovati oštećenja stakla.
- Nikada ne ostavljajte kisele tvari (limunov sok, ocat) na dijelovima od nehrđajućeg čelika.
- Za čišćenje uređaja nemojte koristiti visokotlačni čistač. Limovi za pečenje mogu se prati u blagom deterdžentu.

Ovaj uređaj je označen prema europskoj direktivi 2012/19/EU o otpadnoj električnoj i elektroničkoj opremi (WEEE).

Pravilnim odlaganjem ovog proizvoda pomažete u sprečavanju mogućih štetnih posljedica, do kojih može doći uslijed nepravilnog odlaganja proizvoda. Ovaj simbol na proizvodu ili na njegovom pakiranju znači da se dotrajali proizvod ne smije odlagati zajedno s otpadom iz domaćinstva. Umjesto toga, potrebno ga je predati na sabirno mjesto za recikliranje električne i elektroničke opreme. Zbrinjavanje se mora provesti u skladu s lokalnim propisima o zbrinjavanju otpada. Za dodatne informacije o zbrinjavanju, obnavljanju i recikliranju ovog proizvoda, obratite se nadležnom lokalnom uredu, komunalnoj službi ili trgovini u kojoj ste kupili proizvod.



Gemma B&D d.o.o.

Uvoznik i distributer za RH
10000 Zagreb, Prisavlje 2

Veleprodaja:

tel.: 00385 1 6196 446, 6195 604

fax: 00385 1 6195 581

e-mail: veleprodaja@gemma.hr

Centralni servis:

tel/fax: 00385 1 6195 582

e-mail: servis@gemma.hr

www.gemma.hr

Gemma BH d.o.o.

Uvoznik i distributer za BiH
71000 Sarajevo, Džemala
Bijedića 25c,

Veleprodaja:

tel./fax: 00387 33 407 935,

00387 33 407 936

e-mail: info@gemma.ba

www.gemma.ba

**Gemma B&D d.s.d.
Podgorica**

Uvoznik i distributer za CG
81000 Podgorica, Serdara Jola
Piletića bb (PC Palada)

Veleprodaja:

tel.: 00382 20 672 961

e-mail: veleprodaja@gemmabd.me

www.gemmabd.me

Radi stalnog poboljšavanja proizvoda može doći do promjene tehničkih podataka bez prethodne obavijesti. Ove upute napravljene su s mnogo truda i s najvećom pažnjom, no pogreške u procesu izrade i/ili prijevoda uputa uvijek su moguće. Stoga proizvođač i prodavatelj ne preuzimaju odgovornost za eventualne netočne navode, pogreške u prijevodu ili tiskarske pogreške u ovim uputama.