

# Plamen

- HR** TEHNIČKA UPUTA ZA ŠTEDNJAK ZA CENTRALNO GRIJANJE
- D** TECHNISCHE ANLEITUNG FÜR DEN ZENTRALHEIZUNGSOFEN
- GB** INSTALLATION AND OPERATING INSTRUCTIONS COOKER FOR CENTRAL HEATING
- CZ** TECHNICKÝ NÁVOD KE SPORÁKU PRO ÚSTŘEDNÍ TOPENÍ
- SLO** TEHNIČNO NAVODILO ZA ŠTEDILNIK ZA CENTRALNO GRETJE
- SRB** ТЕХНИЧКО УПУТСТВО ЗА ШТЕДЊАК ЗА ЦЕНТРАЛНО ГРЕЈАЊЕ
- PL** INSTRUKCJE TECHNICZNE DOTYCZĄCE KUCHENKI DO OGRZEWANIA CENTRALNEGO
- BG** ТЕХНИЧЕСКИ ИНСТРУКЦИИ ЗА ГОТВАРСКА ПЕЧКА ЗА ЦЕНТРАЛНО

## Termo Glas



13.04.2018.

**HR** IZJAVA O SUKLADNOSTI

Izjavljujemo da ovaj proizvod udovoljava bitnim zahtjevima EN 12 815:2001 / A1:2004,

te nosi **CE** oznaku, u skladu s direktivom EU 305/2011.

Požega, 23.02.2018.

 **Plamen** d.o.o.

HR-34000 Požega, Njemačka 36



11

Uređaj je predviđen za povremeno loženje. *Intermittent burning appliances.*

**EN 12 815:2001 / A1:2004**

Štednjak za centralno grijanje *Residential cookers for central heating*

Tip/Typ: **Termo Glas**

Minimalna udaljenost od zapaljivih materijala:

*Minimum distance to adjacent combustible materials:* [mm]

Ispred/front: **800** Bočno/side: **400** Straga/back: **400** Iznad/top: **500**

Koncentracija CO svedenih na 13%O<sub>2</sub>:

*Emission of CO in combustion products calc. to 13%O<sub>2</sub>:* **0,10 [%]**

Maksimalni radni tlak: *Maximum operating pressure:* **2 [bar]**

Temperatura dimnih plinova: *Flue gas temperature:* **219 [°C]**

Nazivna snaga: *Nominal output:*

zagrijavanje prostora *space heating output* **6,5 [kW]**

zagrijavanje vode *water heating output* **7,5 [kW]**

Stupanj iskorištenja (gorivo): *Energy efficiency (fuel):* **81,3 [%]**

Drvo *Wood*

Tvornički broj: *Serial No.:*

Proučite uputstvo za uporabu.

Koristite preporučena goriva.

*Read and follow the operating instructions.*

*Use only recommended fuels.*

Gore spomenute vrijednosti vrijede samo u ispitnim uvjetima.

*The above mentioned values are valid only in proof conditions.*

Zemlja podrijetla: R. Hrvatska

*Made in Croatia*

Godina proizvodnje/year of production:

Broj Izjave o svojstvima/Number of the DoP: 0041-CPR-2018/03/30

Broj laboratorija za testiranje/Number of the notified test laboratory: NB 1015

Uređaj ne može biti korišten sa zajedničkim dimnjakom.

*Do not use the appliance in a shared flue.*

 **Plamen**

HR-34000 Požega, Njemačka 36

tel.: +385 (0)34 254 600, 254 602, fax: +385 (0)34 254 710

www.plamen.hr

Termo Glas-štednjak nazivne snage 14 kW je jedan tip iz palete PLAMEN-ovih proizvoda koji može na najbolji način udovoljiti Vašim potrebama. Konstruiran je tako da može zadovoljiti sve osnovne toplinske potrebe jedne manje obiteljske kuće ili stana. Stoga Vas pozivamo da PAŽLJIVO PROČITATE OVE UPUTE, koje će Vam omogućiti postizanje najboljih rezultata već kod prve uporabe ovog štednjaka.

Kao štednjak, koristi se za kuhanje, pečenje, prženje i grijanje, a kao kotao, služi za centralno grijanje i pripremu potrošne tople vode.

Ložište štednjaka smješteno je unutar čeličnog kotla izrađenog od kotlovskog lima debljine 4 mm. Na stražnjem dijelu kotla nalaze se priključci 3/4" za polazni i povratni vod grijanja. Unutar ložišta ugrađena je rešetka (rost). Na vratima ložišta nalazi se ručni regulator za dovođenje zraka za izgaranje.

Vanjski izgled štednjaka prikazan je na naslovnoj stranici ovih uputa. Osnovni dijelovi štednjaka su izrađeni iz emaljiranih i pocinčanih čeličnih limova i odljevaka od kvalitetnog sivog ljeva. Štednjake izrađujemo u lijevoj i desnoj izvedbi dimnog priključka. Zbog toga, kod narudžbe štednjaka ili rezervnih dijelova to treba navesti. Desni štednjak ima dimni priključak na desnoj strani, a lijevi štednjak na lijevoj strani, kada štednjak gledamo s prednje strane.

## Tehnički podaci

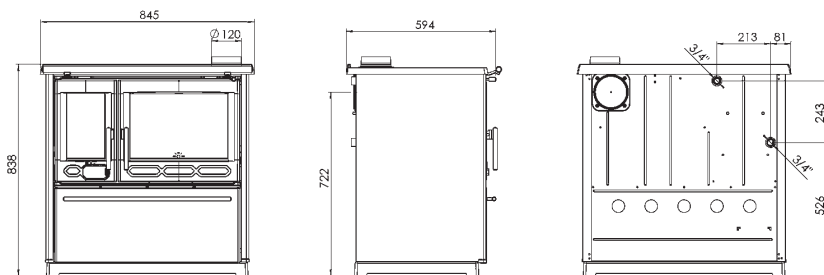

Mjere Š x V x D:	84,5 x 83,8 x 59,4 cm
Masa:	133 kg
Nazivna snaga:	14 kW
- direktno grijanje	6,5 kW
- toplina na vodu	7,5 kW

Dimni priključak - gore i straga:	Ø 120 mm
Potrebni podtlak dimnjaka:	10-20 Pa
Srednja temperatura dimnih plinova:	219 °C
Maseni protok dimnih plinova kod nazivne snage:	12,1 g/s

Maksimalni radni tlak:	2 bara
Količina vode u kotlu:	8,5 l
Priključci za vodu:	3/4"

Preporučeno gorivo za nazivnu snagu:	
cijepana drva i drveni briketi	4 - 5 kg/h

Optimalna dimenzija drveta:	
opseg	20-30 cm
duljina	25-35 cm

## Uputa za postavljanje

Prilikom postavljanja štednjaka potrebno je pridržavati se lokalnih, nacionalnih i europskih propisa (normi).

Kada štednjak oslobodite ambalaže, potrebno ga je detaljno pregledati u cilju otkrivanja eventualnih oštećenja nastalih pri transportu. Uočena oštećenja je potrebno odmah reklamirati, jer naknadne reklamacije nećemo moći uvažiti.

U ladici za drva nalazi se pribor (lopatica za čišćenje, žarač i zaštitna rukavica s logom PLAMEN) i galerija koju je potrebno montirati na okvir ploče prema slici broj 1.

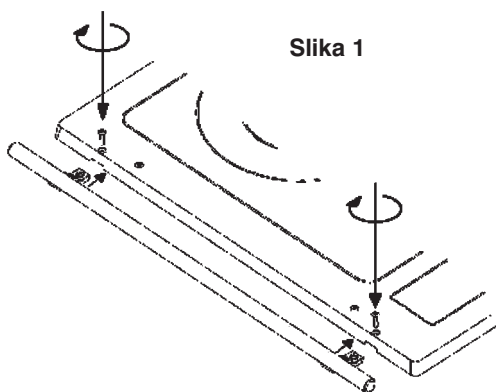
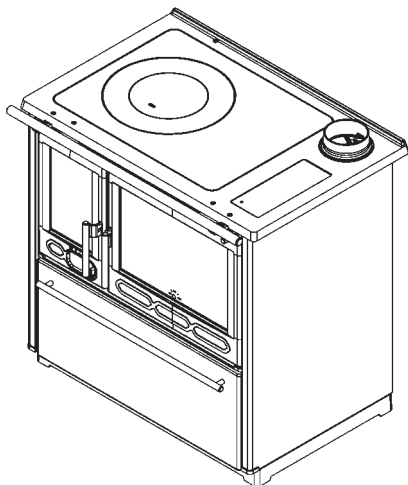

Na odgovarajuće mjesto postavite dimni nastavak. Potrebno je voditi računa da spoj štednjaka i dimnjaka bude izveden čvrsto i nepropusno. Štednjak se priključuje na dimnjak standardnom cijevi promjera Ø120 mm. Dimnovodne cijevi moraju imati na svim mjestima odgovarajući uspon. Ne povezujte štednjak s dimnjakom na kojem je već priključeno neko drugo trošilo. Potrebno je pregledati dimnjak, da nema oštećenja i pukotina.

U prostoriju, u koju se instalira štednjak, mora biti osiguran dovoljan dotok zraka za izgaranje. Ukoliko je u prostoriju ugrađen nekakav aspirator (napa) ili neko drugo trošilo zraka, potrebno je kroz poseban otvor sa zaštitnom mrežom, koja se ne može začeptiti, osigurati redovan dotok svježeg zraka.

Vodite računa da se štednjak postavi na mjesto gdje je moguć jednostavan pristup zbog čišćenja dimnovodnih kanala i dimnjaka.

Paziti da u neposrednoj blizini štednjaka nema zapaljivih materijala i da se štednjak smije ugraditi samo u uobičajen prostor, gdje nema opasnosti od požara i eksplozije. Ako takva opasnost postoji, štednjak se mora isključiti.

**Potrebno je osigurati minimalne udaljenosti štednjaka od zapaljivih predmeta, kao što su: drvo, heraklit, iverica, pluto i sl. i to 800mm ispred štednjaka i 150mm u ostalim pravcima. Ako su materijali još lakše zapaljivi, kao što su: PVC, poliuretan, drvena vlakna i sl. ili su nepoznate zapaljivosti ove razmake je potrebno udvostručiti.**

**Kod instaliranja štednjaka na pod od zapaljivog materijala, mora se štednjak postaviti na izolacijsku negorivu podlogu. Ona mora biti u tlocrtu 800mm s prednje strane i po 150mm u ostalim pravcima oko štednjaka.**

Instalacija termo proizvoda mora biti u skladu sa svim aktualnim normama i odredbama te u skladu sa zakonima na snazi. Montažu, priključivanje na sustav, puštanje u rad i provjeru ispravnog rada moraju biti izvršeni u skladu s pravilima struke, od strane ovlaštenog stručnog osoblja, uz potpuno poštivanje normi na snazi, kako na državnoj tako i na regionalnoj i općinskoj razini zemlje u kojoj se uređaj montira. Montažu smije vršiti samo ovlašteno osoblje koje izdaje kupcu ispunjenu i ovjerenu potvrdu/radni nalog. Kupac je obavezan potvrdu/radni nalog čuvati te dati na uvid proizvođaču na njegov zahtjev kao dokaz o izvršenoj instalaciji termo proizvoda od strane ovlaštene osobe.

**Tvrtka Plamen d.o.o. ne smatra se odgovornom u slučaju kršenja gore navedenoga te ne odgovara za eventualne nastale poteškoće u radu proizvoda i nastale troškove, ukoliko termo proizvod nije instaliran od strane ovlaštene osobe.**

## **Priključak kotla u sustav centralnog grijanja**

Kotao se mora priključiti u sustav centralnog grijanja s otvorenom ekspanzivnom posudom kako u slučaju pregrijanja vode ne bi došlo do povećanja tlaka u sustavu (slika 4).

Preporučujemo ugradnju 4-krake mješajuće slavine (miš ventila) koja omogućava reguliranje temperature u polaznom vodu grijanja, a da je pri tome temperatura vode u kotlu dovoljno visoka (60 – 70°C) da se ne pojavljuje znojenje kotla i da ne dolazi do niskotemperaturne korozije. Na slici br. 5 prikazano je kako se kotao treba priključiti na instalaciju centralnog grijanja. Visinom H osigurati dovoljan tlak u sistemu, da se osigura dobra cirkulacija kroz grijača tijela. U sistemu se može (i poželjno je) priključiti bojler. Dobro ga je priključiti tako da se osigura prirodna (odnosno gravitacijska) cirkulacija koja je neovisna o pumpi. Bojler mora biti iznad nivoa peći, sa što manjim otporima za cirkulaciju vode (što kraće cijevi s usponom prema bojleru).

Prije puštanja u pogon (prije prvog loženja) provjerite da li je sustav grijanja napunjen vodom i dobro odzračan. Otvorite sve zaporne organe. Uključite optočnu crpku.

## **Uputa za uporabu**

Prije prve potpale, vlažnom, pa suhom krpom prebrišite sve emajlirane plohe i ploču za kuhanje. Isprobajte kako funkcionira regulator zraka i zaklopka dimovodnog kanala.

Dijelovi štednjaka su obojani bojom otpornom na visoku temperaturu. Kod prvog loženja ova boja postupno stvrdnjava, pa može doći do dimljenja i karakterističnog mirisa. Zbog toga se pobrinite za dobro provetranje prostorije.

### **Upozorenje! Ako prvo loženje nije umjereno može doći do oštećenja boje.**

Zbog toga prilikom prvih loženja (najmanje 10 sati) ložite umjerenijom vatrom (punjenja trebaju biti najviše pola preporučene količine goriva za nazivnu snagu).

Funkcioniranje štednjaka i kvaliteta izgaranja ovise o kvaliteti goriva i dimnjaka, dobrom podešavanju jačine vatre, čistoći štednjaka, te pravilnom loženju. Štednjak je predviđen za loženje drvima, drvenim briketima i briketima od smeđeg ugljena. Ložite samo suhim drvima. Kod loženja vlažnim drvima nastaje čađa koja može uzrokovati začepljenje dimnjaka. Ne spaljujte nikakav otpad, posebice plastiku. U mnogim otpadnim materijalima nalaze se škodljive tvari, koje su štetne za štednjak, dimnjak i okoliš. Za postizanje nazivne snage preporučujemo, da dodate po dva komada drva ili briketa svakih pola sata, a regulator zraka otvorite na poziciju koja Vam za jačinu vatre najbolje odgovara.

Pepeljaru treba redovito prazniti. Ne dopustite da pepeo dodiruje rost ložišta, jer bi u tom slučaju moglo doći do njegovog oštećenja. Za potpalu vatre možete koristiti novinski papir i suha sitnija drva.

### **UPOZORENJE! Ne koristiti alkohol i benzin za potpaljivanje ili ponovno potpaljivanje.**

Regulator zraka kod potpale treba biti maksimalno otvoren, a dugme poluge zaklopke, dimovodnog kanala izvučemo prema van. Kod potpaljivanja vatre, kada su vanjske temperature više od 15°C, može se dogoditi da u dimnjaku nema podtlaka (dimnjak slabo vuče). U tom slučaju pokušajte potpaljivanjem dimnjaka ostvariti potreban podtlak. Za potpaljivanje vatre ne koristite špirit, benzin ili nekakvo drugo slično gorivo. Ne držite nikakve zapaljive tekućine u blizini štednjaka.

Vrata ložišta moraju uvijek biti dobro zatvorena, osim kod dodavanja goriva. Štednjak treba redovito čistiti i vršiti kontrolu od strane dimnjačara ili druge stručne osobe. Štednjak čistite s izuzetnom opreznošću.

Čistiti ga samo kad je hladan, tako da se skine i očisti gornja ploča i dimovodna cijev. Odgovarajućom četkom se stepe sloj čađe s unutrašnjosti, a kroz otvor za čišćenje ispod vrata pećnice, odgovarajućom grabalicom izvuče pepeo i čađa van. Čišćenje i pregled štednjaka potrebno je obavezno obaviti nakon dužeg prekida loženja.

Za čišćenje emajliranih i bojanih dijelova koristite vodu i sapun, neabrazivne ili kemijski neagresivne deterdžente.

Snagu štednjaka regulirate dodavanjem određene količine goriva i zraka pomoću regulatora zraka na vratima ložišta. Minimalnu snagu (laganu vatru) postići ćete kada smanjite dovod zraka za izgaranje na minimum. U slučaju preopterećenja (prejake vatre) zatvorite regulator zraka na minimum da se vatra postepeno stiša.

Kada koristite pećnicu, naročito kod pečenja kruha ili drugog dizanog tijesta, **da odozgo ne izgori**, postupite na slijedeći način:

- Poluga zaklopke za dimne plinove mora biti gurnuta unutra.
- Prije stavljanja priprema u pećnicu, ona mora biti zagrijana na 170-190°C.
- Na vatru dodajete samo po 1 manji komad drveta i pecite cijelo vrijeme na slaboj vatri da pripravak bude odozgo i odozdo jednako pečen. Preporuka je da se u tijeku pečenja tepsija sa pripravkom jedanput okrene.
- Brzo zakuhanje i jače zagrijavanje ploče za kuhanje postići ćete ako zaklopka dimnih plinova bude otvorena, tj. dugme povučeno prema van.

Vodite računa da su dijelovi štednjaka, naročito gornja ploča, INOX ručke vrata ložišta i pećnice, rukohvat, dugme zaklopke vrući, te da se štednjakom smiju koristiti samo odrasle osobe. **ZBOG TOGAKORISTITE ZAŠTITNU RUKAVICU!**

Na štednjaku se ne smiju raditi nikakvi popravci i preinake. Bilo kakve zahvate na štednjaku smiju raditi samo ovlaštene osobe, a ugrađivati se smiju samo originalni rezervni dijelovi.

Za vrijeme normalnog pogona, naročito s vlažnim gorivom dolazi do taloženja čađe i katrana. Ako se zanemari redovna kontrola i čišćenje dimnjaka povećava se opasnost od požara u dimnjaku. U slučaju pojave vatre u dimnjaku postupite na slijedeći način:

- ne upotrebljavajte vodu za gašenje
- zatvorite sve dolaze zraka u štednjak i dimnjak
- nakon što se vatra ugasila pozovite dimnjačara da pregleda dimnjak
- **pozovite servisnu službu, odnosno proizvođača da pregleda štednjak**

Instalirana snaga u sustav grijanja mora biti 7,5 kW.

**Rezervni dijelovi i pribor (slika 2, 3, stranica 58):**

<b>Poz.</b>	<b>NAZIV DIJELA</b>	<b>Poz.</b>	<b>NAZIV DIJELA</b>
12	Poklopac dimnog otvora	216	Bočnica
13.1	Dimni nastavak	218	Pepeljara
14	Zaklopka	219	Prečka maske
15	Pregrada	220	Začelje ladice
16	Poklopac	222	Vodilica ladice
17	Prsten	226	Lim sekundarnog zraka
19	Pravokutni uložak	228	Lim regulatora zraka
20	Ploča	230.1	Plašt
46	Poluga zaklopke	231	Centralni lim
57	Vodilica pepeljare	233	Kutnik kotla
62	Dimna pregrada	234.1	Zaštitni lim
63	Plašt ladice	239	Zaštita pećnice
66.1	Obloga ladice vanjska	240	Nosač kotla
87	Tepsija	303	Rukohvat-dugme
88	Obloga ladice unutarnja	313	Termometar
94	Regal	317	Zaštitna kapica bočnice
98	Regal bočni	401	Staklo ložišta
109	Okvir	402	Staklo pećnice
122	Rost	01-000	Sklop pećnice
129	Postolje	03-000	Kotao Termo Glas
130	Okvir dimnog nastavka	06-000	Ručka vrata lijeva
136	Vrata ložišta	07-000	Ručka vrata desna
137	Regulator zraka		
134	Prednjica		
135	Vrata pećnice		
155	Galerija		
156	Nosač galerije		Pribor:
157	Ručka ladice za drva-IR	801	Žarač
200	Držač stakla	803	Lopatica za čišćenje
213	Poklopac otvora za čišćenje	804	Ručka za posluživanje
		806	Zaštitna rukavica s logom PLAMEN-crvena

## MONTAŽA ŠTEDNJAKA (shematski prikaz):

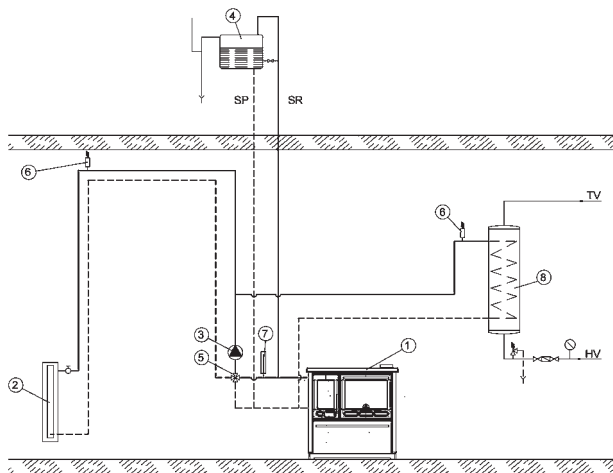

1. ŠTEDNJAK
2. POTROŠAČ TOPLINE
3. CIRKULAC. CRPKA
4. EKSPANZIVNA OTVORENA POSUDA
5. SLAVINA ZA MJEŠANJE VODE
6. ODZRAČNI VENTIL
7. TERMOMETAR
8. GRIJAČ POTROŠNE VODE

slika 4

## INSTALACIJA CENTRALNOG GRIJANJA (shematski prikaz):

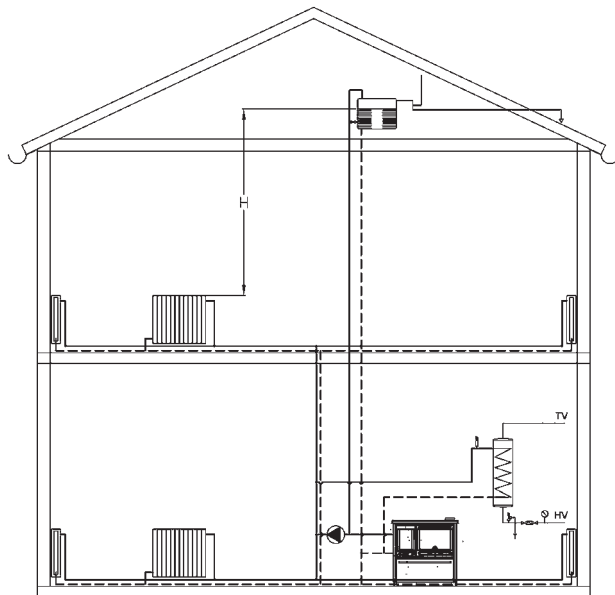

slika 5

**ZADRŽAVAMO PRAVO NA PROMJENE KOJE NE UTJEČU NA FUNKCIONALNOST I SIGURNOST APARATA!**



**D****KONFORMITÄTSERKLÄRUNG**

Wir erklären, dass dieses Erzeugnis allen wichtigen Anforderungen von  
 EN 12 815:2001 / A1:2004 entspricht, und die **CE** Kennzeichnung gemäß Richtlinie  
 EU 305/2011 trägt.

Požega, 23.02.2018

**Plamen** d.o.o.**HR-34000 Požega, Njemačka 36**

Dieses Gerät ist für eine unkontinuierliche Beheizung vorgesehen.

**11***Intermittent burning appliances***EN 12 815:2001 / A1:2004**

Zentralheizungsofen

*Residential cookers for central heating*Typ/Typ: **Termo Glas**

Mindestabstand zu brennbaren Materialien:

*Minimum distance to adjacent combustible materials:*

[mm]

Vorderseite/front: **800** Seitlich/side: **400** Rückseite/back: **400** Oben/top: **500**Auf 13% O<sub>2</sub> reduzierte CO-Konzentration:*Emission of CO in combustion products calc. to 13%O<sub>2</sub>:* **0,10 [%]**Maximaler Betriebsdruck: *Maximum operating pressure:* **2 [bar]**Abgastemperatur: *Flue gas temperature:* **219 [°C]**Nennleistung: *Nominal output:*Raumbeheizung *space heating output* **6,5 [kW]**Wasserbeheizung *water heating output* **7,5 [kW]**Nutzungsgrad (Brennstoff): *Energy efficiency (fuel):* **81,3 [%]**Holz *Wood*Werknummer: *Serial No.:*

Lesen Sie die Gebrauchsanweisung durch! Verwenden Sie die empfohlenen Brennstoffe.

*Read and follow the operating instructions. Use only recommended fuels.*

Die oben erwähnten Werte gelten nur unter getesteten Bedingungen.

*The above mentioned values are valid only in proof conditions.*

Ursprungsland: Kroatien

*Made in Croatia*

Baujahr/year of production:

Nummer der Leistungserklärung/Number of the DoP: 0041-CPR-2018/03/30

Nummer des Untersuchungslabors/Number of the notified test laboratory: NB 1015

Die Anlage kann nicht mit einem gemeinsamen Schornstein verwendet werden.

*Do not use the appliance in a shared flue.***Plamen**

HR-34000 Požega, Njemačka 36

tel.: +385 (0)34 254 600, 254 602, fax: +385 (0)34 254 710

www.plamen.hr

Der Zentralheizungsöfen Termo Glas mit dem Heizleistung von 14 kW ist einer von PLAMEN Öfen, der auf alle Ihre Bedürfnisse eingeht. Er ist so konstruiert, dass er alle grundlegenden Heizbedürfnisse eines kleinen Familienhauses oder einer Wohnung befriedigt. Wir bitten Sie, DIESE ANWEISUNG GENAU DURCHZULESEN, wodurch Sie die besten Resultate bereits bei der ersten Verwendung erzielen können.

Der Ofen wird zum Kochen, Braten, Backen und Heizen verwendet. Der Kessel dient für die Zentralheizung und die Aufbereitung des Warmwassers. Der Feuerraum des Ofens befindet sich innerhalb des 4 mm dicken, aus Blech gefertigten Stahlkessels. Auf der Kesselrückseite befinden sich die 3/4" Anschlüsse für den Zu- und Rücklaufdurchfluss der Heizung. Innerhalb des Feuerraums ist ein Rostgitter eingebaut. An der Ofentür befindet sich ein manueller Luftschieber für die Luftzufuhr.

Die Ofenaußenseite ist auf der ersten Seite dieser Anleitung zu finden. Die Grundteile des Ofens wurden aus den emaillierten und verzinkten Stahlblechen und Gussteilen aus dem hochwertigen Grauguss gemacht. Die Öfen werden in zwei Varianten des Abgasstutzens produziert – links und rechts, was bei der Bestellung des Ofens oder der Ersatzteile wichtig zu nennen ist. Der rechte Ofen hat den Abgasstutzen an der rechten Seite, wenn von der vorderen Seite gesehen, und der linke an der linken Seite.

### Technische Angaben

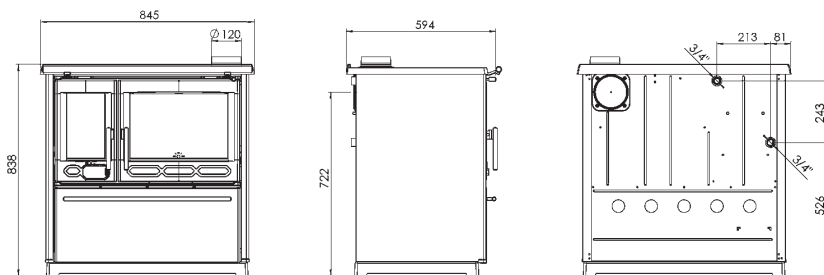

Maße B x H x T:	84,5 x 83,8 x 59,4 cm
Masse:	133 kg
Nennleistung:	14 kW
- Direktbeheizung	6,5 kW
- Wasserbeheizung	7,5 kW

Rauchgasanschluss - oben und rückseitig:	Ø 120 mm
Benötigter Förderdruck des Schornsteins:	10-20 Pa
Durchschnittliche Abgastemperatur:	219 °C
Massenabgasdurchfluss bei Nennleistung:	12,1 g/s

Maximaler Betriebsdruck:	2 bara
Wassermenge im Kessel:	8,5 l
Wasseranschluss:	3/4"

Empfohlener Brennstoff für die Nennleistung:	
Holzsplitter und Holzbriketts	4 - 5 kg/h

Optimale Holzdimension:	
Umfang	20-30 cm
Länge	25-35 cm

## Aufstellungsanleitung

Bei der Aufstellung des Ofens muss man sich an die nationalen, europäischen und lokalen Vorschriften für diese Geräteart halten.

Nach dem Auspacken muss der Ofen auf Bruch im Transport geprüft werden. Falls etwas gefunden wurde, muss man gleich reklamieren, weil die spätere Reklamationen nicht anerkannt werden.

Im Holzfach befindet sich der Zubehör (Putzschaufel, Schüreisen und Schutzhandschue mit dem PLAMEN – Logo) und der Griff, der auf den Plattenrahmen zu montieren ist (Abbildung 1.).

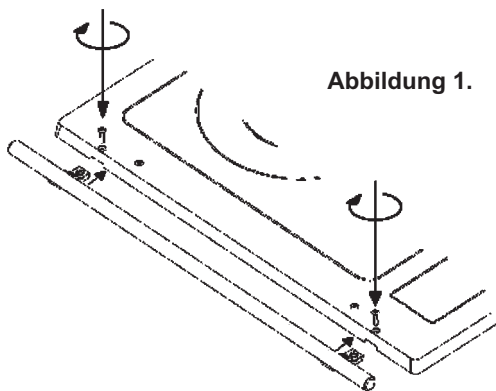
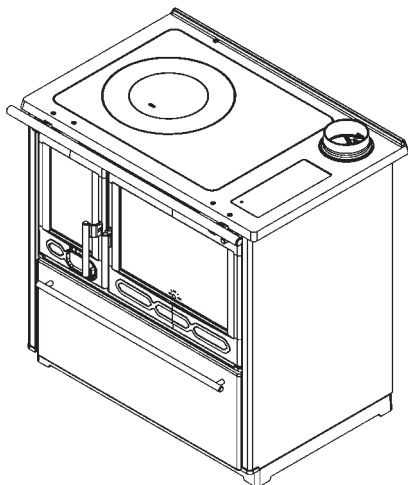

Setzen Sie den Abgasstutzen auf die entsprechende Stelle. Der Rauchrohrknie muss fest und undurchlässig mit dem Abgasstutzen des Ofens verbunden sein. Der Nenndurchmesser des Rauchrohrs beträgt  $\varnothing$  120 mm. Die Rauchröhren müssen an allen Stellen die selbe Steigung aufweisen. Verbinden Sie den Ofen mit dem Schornstein, falls schon ein anderes Gerät an ihn verbunden ist. Der Schornstein soll auf Bruch geprüft werden.

Der Aufstellungsort muss über ausreichend frische Verbrennungsluft verfügen. Inwiefern in dem Raum eine Saugvorrichtung oder ein anderes luftverbrauchendes Gerät aufgestellt ist, muss mittels einer, mit einem Schutznetz ausgestatteten, unverstopfbaren, gesonderten Öffnung eine regelmäßige Frischluftzufuhr sichergestellt werden.

Der Ofen sollte wegen Abgasstutzen- und Schornsteinreinigung leicht erreichbar sein.

Passen Sie auf, dass es in der Nähe des Ofens keine leicht entzündlichen Materialien befinden. Der Ofen darf nur in den hitzebeständigen Raum aufgebaut werden. Im Gefahrfall muss der Ofen abgesteckt werden.

**Der Mindestabstand zwischen den temperaturempfindlichen Materialien (Holz, Heraklit, Spanplatte, Kork, etc. nach den technischen Daten) muss gesichert sein. Das heißt 800 mm vor dem Ofen und 150 mm in die übrigen Richtungen.**

**Falls die Materialien noch empfindlicher sind, wie z.B. PVC, Polyurethan, Holzfasern usw., soll der Abstand verdoppelt werden. Bei der Aufstellung des Ofens auf einem Boden, der aus entzündlichem Material besteht, muss der Ofen auf eine unbrennbare Isolationsunterlage gestellt werden. Sie muss sich im Grundriss 800 mm auf der Vorderseite und je 150 mm in den übrigen Richtungen um den Ofen befinden.**

Die Installation des Thermoprodukts muss gemäß aller aktuellen Normen und Verordnungen und gemäß aller geltenden Gesetze durchgeführt werden. Die Montage, die Anschließung an das System, die Inbetriebnahme und die Prüfung vom richtigen Betrieb müssen gemäß Fachregeln vom zuständigen Fachpersonal mit völliger Beachtung der geltenden Normen durchgeführt werden, die auf der Ebene des Staats, der Region und der Gemeinde vom Land gelten, in dem das Gerät montiert wird.

Die Montage darf nur vom zuständigen Fachpersonal durchgeführt werden, das dem Käufer die ausgefüllte und beglaubigte Bescheinigung/Arbeitsauftrag ausstellt. Der Käufer ist verpflichtet die Bescheinigung/den Arbeitsauftrag aufzubewahren und dem Hersteller auf seinen Antrag als Beweis für durchgeführte Installation des Thermoprodukts vom zugelassenen Personal zur Einsichtnahme zu geben.

**Die Firma Plamen GmbH ist für das Nichtbeachten der oben genannten Regeln nicht verantwortlich, und haftet nicht für eventuell entstandene Schwierigkeiten beim Produktbetrieb und damit entstandene Kosten, wenn das Thermoprodukt vom zuständigen Personal nicht installiert wurde.**

## **Kesselanschluss an das Zentralheizungssystem**

Der Kessel muss an ein Zentralheizungssystem mit einem offenen Expansionsbehälter angeschlossen werden, damit es nicht im System im Falle einer Überhitzung des Wassers zu einer Erhöhung des Druckes (Abbildung 4.) kommt.

Wir empfehlen den Einbau eines Vierwege-Mischventils, das eine Temperaturregelung in der Ausgangsleitung der Heizung ermöglicht und dabei die Wassertemperatur im Kessel genügend heiß (60–70°C) bleibt, um ein zum Schwitzen des Kessels und einer Niedertemperaturkorrosion zu vermeiden. Auf der Abbildung 5. ist angeführt, wie der Kessel an die Zentralheizungsinstallation angeschlossen werden muss. Mit der Höhe H muss genügend Druck im System sichergestellt werden, um eine gute Zirkulation durch die Heizkörper gewährleisten zu können. An das System kann (und was auch wünschenswert ist) ein Boiler angeschlossen werden. Es ist gut, ihn anzuschließen, um eine natürliche, von der Pumpe unabhängige Zirkulation (bzw. Gravitationszirkulation) sicherzustellen. Der Boiler muss sich über dem Ofenniveau mit kleinstmöglichem Widerstand für die Wasserzirkulation (Rohre mit kleinstmöglicher Länge, mit einem Anstieg zum Boiler) befinden.

Vor der Inbetriebnahme (vor dem ersten Heizen) müssen Sie nachprüfen, ob das Heizungssystem mit Wasser gefüllt und gut durchgelüftet ist. Öffnen Sie alle Absperrorgane. Umlaufpumpe einschalten. Wählen Sie die Position des Rostgitters abhängig von dem Wärmebedarf in dem Zentralheizungssystem.

## **Gebrauchsanweisung**

Vor dem ersten Gebrauch wischen Sie alle emaillierten Oberflächen und die Herdplatte zuerst mit einem nassen und dann mit einem trockenen Lappen.

Die Teile von Ofen sind mit einer hitzebeständigen Farbe gestrichen. Beim ersten Heizen erlangt die Farbe schrittweise an Festigkeit, so dass es zu einer Rauchbildung und einem charakteristischen Geruch kommen kann. Sorgen Sie deshalb für eine gute Belüftung des Aufstellraumes.

**Achtung! Wenn das erste Anzünden nicht mäßig ist, kann es zu Beschädigungen der Farbe kommen.**

Aus diesem Grund beim ersten Anzünden (mindestens 10 Stunden) mäßiges Feuer anlegen (die Füllungen dürfen die Hälfte der empfohlenen Kraftstoffmenge für die Nennleistung nicht überschreiten). Prüfen Sie den Luftschieber und die Drosselklappe des Abgaskanals. Wie der Ofen funktioniert und die Qualität der Verbrennung hängt von der Kraftstoffqualität und dem Schornstein ab, wie auch von der Feuerregulierung, Ofensauberkeit und dem ordnungsgemäßen Verheizen. Der Ofen ist für das Beheizen mit Holz, Holzbriketts und Braunkohlenbriketts vorgesehen. Bitte nur mit trockenem Holz beheizen! Beim Beheizen mit feuchtem Holz entsteht Ruß, was zu einer Verstopfung des Schornsteins führen kann. Bitte keinen Abfall, vor allem nicht Plastik verbrennen! In vielen Abfallmaterialien befinden sich Schadstoffe, die dem Schornstein, Ofen und der Umgebung schaden. Um die Nennleistung zu erreichen, empfehlen wir Ihnen, jede halbe Stunde je zwei Stück Holz oder Briketts hinzuzufügen. Öffnen Sie den Luftregler in die Position, die Ihnen zur Erreichung des gewünschten Feuers am meisten entspricht.

Der Aschekasten muss regelmäßig entleert werden. Achten Sie darauf, dass die Asche den Rost nicht berührt, weil es ansonsten zu einer Beschädigung des Rostes kommen könnte. Zum Anheizen verwenden Sie Zeitungspapier und dünnes Kleinholz. Der Oberhalb des Aschenraums befindliche Luftregler muss dabei maximal geöffnet sein und der Hebelknopf des Abgaskanals muss eingedrückt bleiben.

**WARNUNG! Verwenden Sie keinen Alkohol und Benzin für die Anfeuerung oder Wiederverzündung.**

Wenn die Außentemperaturen über 15 °C betragen, kann es beim Anheizen vorkommen, dass es im Schornstein keinen Förderdruck (der Schornstein zieht schlecht) gibt. Versuchen Sie in diesem Falle durch Anheizen des Schornsteins den nötigen Förderdruck zu erzielen. Verwenden Sie zum Anheizen keinen Spirit, kein Benzin oder irgendeinen ähnlichen Brennstoff. Flüssige Brennstoffe dürfen nicht in der Nähe des Ofens gelagert werden.

Die Feuerraumtür muss, außer beim Zufügen von Brennstoff, immer gut verschlossen bleiben. Der Ofen muss von dem Schornsteinfeger oder einer anderem Experten regelmäßig gesäubert und kontrolliert werden. Der Ofen muss mit besonderer Vorsicht gesäubert werden.

Er darf nur im kalten Zustand, und zwar auf diese Weise gesäubert werden, dass die obere Platte und das Abgasrohr abgenommen und gesäubert werden.

Mit einer entsprechenden Bürste wird der Ruß aus dem Inneren abgebürstet, der im Ofen befindliche Blechboden wird herausgezogen und durch diese Öffnung werden der Ruß und die Asche herausgenommen. Der Ofen muss unbedingt nach einer längeren Benutzungspause gesäubert und kontrolliert werden.

Zur Reinigung von emaillierten und lackierten Teile verwenden Sie Wasser und Seife, keine Schleifmittel oder chemisch aggressive Reinigungsmittel.

Die Ofenleistung kann durch Zufügen einer bestimmten Brennstoff- und Luftmenge mit Hilfe des Luftreglers reguliert werden. Die Minimalleistung (kleines Feuer) erreichen Sie, indem Sie die Verbrennungsluftzufuhr auf Minimum stellen. Im Falle einer Überbelastung (zu starkes Feuer) Luftregler auf Minimum stellen, damit das Feuer langsam abflaut.

Gehen Sie bei der Benutzung des Ofens und besonders beim Backen von Brot oder ähnlichem Hefeteig auf folgende Weise vor, um es **nicht zu verheizen**:

- Der Abgasklappenhebel muss nach außen gezogen sein.
- Bevor Sie die Speise in den Ofen schieben, muss dieser auf 170 -190°C vorgewärmt sein.
- Auf das Feuer immer nur ein kleineres Holzstück hinzufügen und während der gesamten Zeit bei kleiner Flamme backen, damit die Speise oben und unten gleichmäßig gebacken wird. Es wird empfohlen, das Backblech während des Backens einmal umzudrehen.
- Ein rascheres Aufkochen und ein stärkeres Erhitzen der Kochplatte erreichen Sie, indem Sie die Luftklappe geöffnet lassen bzw. der Knopf eingedrückt bleibt.

Achten Sie darauf, dass die Ofenteile, besonders aber die obere Platte, die INOX Türgriffe, der Abgasklappenhebel heiß sind. Der Ofen darf nur von Erwachsenen benutzt werden! Benutzen Sie die Schutzhandschuhe!

Am Ofen dürfen keine Reparaturen und Änderungen vorgenommen werden! Eingriffe dürfen nur von ermächtigten Personen durchgeführt werden! Es dürfen nur Original- Ersatzteile eingebaut werden!

Während des normalen Betriebs, besonders mit feuchtem Brennstoff, kommt es zu einer Ablagerung von Ruß und Teer. Erfolgt keine regelmäßige Kontrolle und wird der Schornstein nicht regelmäßig gesäubert, erhöht sich die Gefahr eines Brands im Schornstein. Für den Fall, dass Feuer im Schornstein entsteht, müssen Sie auf folgende Weise vorgehen:

- Verwenden Sie kein Wasser zum Löschen des Feuers.
- Schließen Sie alle Luftzugänge zum Ofen und Schornstein.
- Nachdem das Feuer aufgehört hat, bestellen Sie den Schornsteinfeger, um den Schornstein zu überprüfen.
- **Rufen Sie das Service bzw. den Hersteller an, um den Ofen zu überprüfen.**

Die in dem Heizungssystem installierte Leistung muss mindestens 7,5 kW betragen.

**Ersatzteile und Zubehör (Abbildung 2, 3, Seite 58):**

<b>Pos.</b>	<b>BEZEICHNUNG</b>	<b>Pos.</b>	<b>BEZEICHNUNG</b>
12	Rauchrohröffnungsdeckel	216	Seitenwand
13.1	Abgasteil	218	Aschenkasten
14	Absperrung	219	Crossbar-Maske
15	Abgasklappe	220	Schubladenrückseite
16	Deckel	222	Schubladenführungsschiene
17	Ring	226	Sekundäres Luftzufuhrblech
19	Rechteckige Einlage	228	Luftreglerblech
20	Platte	230.1	Mantell
46	Klappenhebel	231	Zentraler Ofenblech
57	Aschenbecherschiene	233	Kesselwinkel
62	Rauchtrennwand	234.1	Schutzmantell
63	Schubkastenmantel	239	Ofenschutz
66.1	Äußerer Schubkastenmantel	240	Kesselunterstützung
87	Backform	303	Handgriffknopf
88	Innerer Schubkastenmantel	313	Ofenthermometer
94	Regal	317	Schutzkappe der Herdseite
98	Seitenregal	401	Feuerraumglas
109	Rahmen	402	Ofenscheibe
122	Rost	01-000	Ofenset
129	Gestell	03-000	Kessel Termo Glas
130	Ramen abgasteil	06-000	Türgriff links
134	Vorderseite	07-000	Türgriff rechts
135	Ofentür		
136	Feuerraumtür		Zubehör:
137	Lufregulierung/regler	801	Schüreisen
155	Griff	803	Reinigungsbesen
156	Griffträger	804	Bedienungsgriff
157	Schaublade Griff – IR	806	Schutzhandschuh (rot, PLAMEN Logo)
200	Glasträger		
213	Deckel der Reinigungsöffnung		

## OFENMONTAGE (Schemadarstellung):

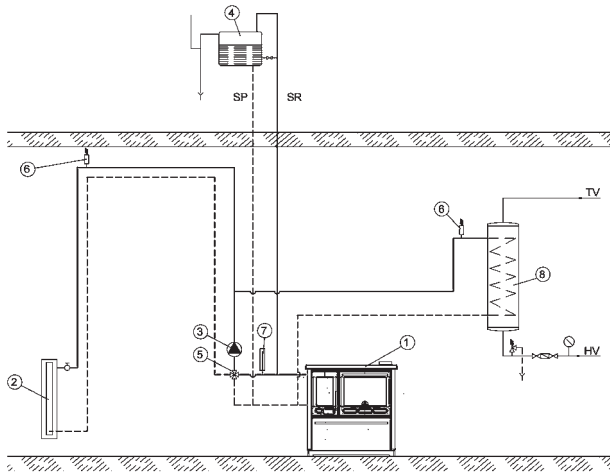

1. OFEN
2. WÄRMEVERBRAUCHER
3. ZIRKULATIONSPUMPE
4. OFFENER EXPANSIONSBEHÄLTER
5. MISCHBATTERIE
6. ENTLÜFTUNGSVENTIL
7. THERMOMETER
8. WASSERERHITZER

Abbildung 4.

## INSTALLATION DER ZENTRALHEIZUNG (Schemadarstellung):





Abbildung 5.

**WIR BEHALTEN DAS RECHT AUF ÄNDERUNGEN, DIE AUF DIE FUNKTIONSFÄHIGKEIT UND SICHERHEIT DES APPARATS NICHT EINFLUSS NEHMEN, VOR.**

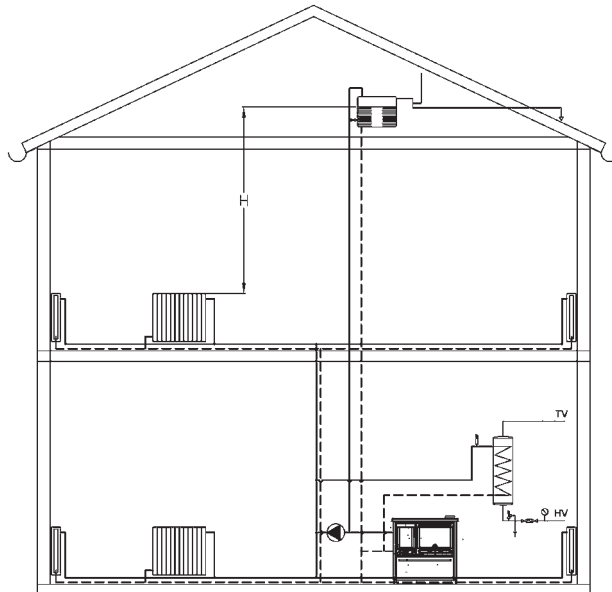

## DECLARATION OF COMFORMITY

We hereby declare that this product meets all relevant criteria of the standard

EN 12 815: 2001/A1:2004, and has  marking affixed to it in accordance with the Council Directive EU 305/2011.

Požega, 23.02.2018

 **Plamen** d.o.o.

HR-34000 Požega, Njemačka 36



11

Uređaj je predviđen za povremeno loženje. *Intermittent burning appliances.*

### EN 12 815:2001 / A1:2004

Štednjak za centralno grijanje *Residential cookers for central heating*

Tip/Typ: **Termo Glas**

Minimalna udaljenost od zapaljivih materijala:

*Minimum distance to adjacent combustible materials:* [mm]

Ispred/front: **800** Bočno/side: **400** Straga/back: **400** Iznad/top: **500**

Koncentracija CO svedenih na 13%O<sub>2</sub>:

*Emission of CO in combustion products calc. to 13%O<sub>2</sub>:* **0,10 [%]**

Maksimalni radni tlak: *Maximum operating pressure:* **2 [bar]**

Temperatura dimnih plinova: *Flue gas temperature:* **219 [°C]**

Nazivna snaga: *Nominal output:*

zagrijavanje prostora *space heating output* **6,5 [kW]**

zagrijavanje vode *water heating output* **7,5 [kW]**

Stupanj iskorištenja (gorivo): *Energy efficiency (fuel):* **81,3 [%]**

Drvo *Wood*

Tvornički broj: *Serial No.:*

Proučite uputstvo za uporabu.

*Koristite preporučena goriva.*

*Read and follow the operating instructions.*

*Use only recommended fuels.*

*Gore spomenute vrijednosti vrijede samo u ispitnim uvjetima.*

*The above mentioned values are valid only in proof conditions.*

Zemlja podrijetla: R. Hrvatska

*Made in Croatia*

Godina proizvodnje/year of production:

Broj Izjave o svojstvima/Number of the DoP: 0041-CPR-2018/03/30

Broj laboratorija za testiranje/Number of the notified test laboratory: NB 1015

Uređaj ne može biti korišten sa zajedničkim dimnjakom.

*Do not use the appliance in a shared flue.*

 **Plamen**

HR-34000 Požega, Njemačka 36

tel.: +385 (0)34 254 600, 254 602, fax: +385 (0)34 254 710

www.plamen.hr



Termo Glas central heating residential cookers with a nominal output of 14 kW are only a small part of our assortment of PLAMEN cookers which can completely satisfy your needs. The central heating residential cookers are designed to meet the demands for thermal energy of a smaller house or a flat. In order to achieve the best performance of the cookers, please READ THESE INSTRUCTIONS CAREFULLY.

As a cooker, it can be used for cooking, baking, toasting, frying and heating, while as a boiler it can serve as a component part of the central heating system and for warm water preparation. The firebox is enclosed in a boiler made of 4 mm thick sheet steel. At the rear side of the cooker 3/4" outlets for outgoing and return heating pipes are provided. Inside the firebox a grate is installed. Manual air supply control is provided on the firebox door.

The appearance of the cooker is shown on the cover page. The basic parts are made of enamelled and galvanized steel sheet and of high quality cast iron. The cookers with a right and left side flue connection are both available. This should be specified when ordering the entire appliance or spare parts thereof. A right side flue connection cooker is the one which has the connection on the right viewed from the front side of the cooker and vice versa in terms of left side flue connection cookers.

### Technical data

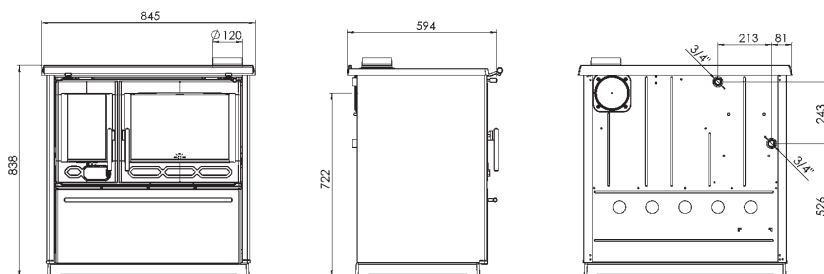

Measurements W x H x D:	84,5 x 83,8 x 59,4 cm
Weight:	133 kg
Rated output:	14 kW
- direct heating	6,5 kW
- water heating	7,5 kW

Flue outlet - top and rear:	Ø 120 mm
Required negative draught in the chimney:	10-20 Pa
Mean flue gas temperature:	219 °C
Flue gas flow at the rated output:	12,1 g/s

Max. operating pressure:	2 bar
Quantity of water in the boiler:	8,5 l
Water connections:	3/4"

Recommended fuel loads for rated output: logs and wood briquettes	4 - 5 kg/h
--	------------

Optimum log size:	
- perimeter	20-30 cm
- length	25-35 cm

## Installation Instructions

When installing the cooker, make sure that relevant local, national and European regulations are fully observed.

After having unpacked the cooker, inspect it carefully for possible damages in transport. Any such damages should be immediately reported, because late claims will not be taken into consideration.

In the log drawer, you will find a handrail and accessories (a cleaning shovel, a poker and a protective glove with a PLAMEN logo), which should be fixed to the top frame as shown in Figure 1.

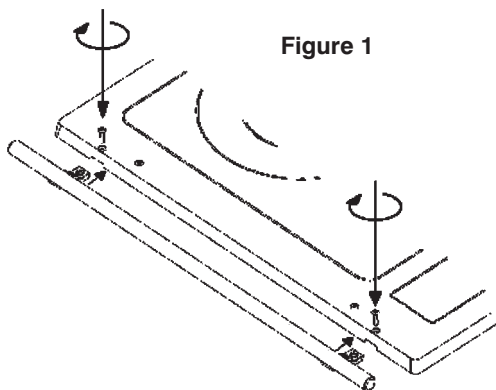
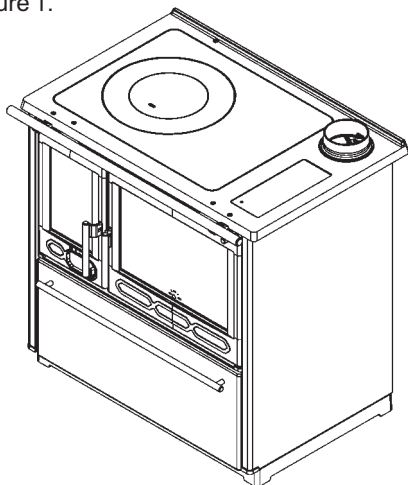

Figure 1

Install the flue collar in its position making sure that the connection between the cookstove and chimney is firm and tight. The cooker is connected to the chimney with a standard flue pipe dia. 120 mm. The flue pipes should have adequate rise at all places. Do not connect the cooker to a chimney to which another appliance has already been connected. Make sure that the chimney is free from any cracks and damages.

The cooker should be installed in a room with sufficient fresh air to support the combustion. If an exhaustor (hood) or similar air-consuming unit is installed in the same room, regular inflow of fresh air should be provided through a separate opening, protected with a non-clogging grid.

Make sure that the cooker is installed in a place allowing easy access for flue and chimney cleaning operations.

Make sure that there are no combustibles in the immediate vicinity of the cooker. The cooker may be installed only in a room where there is no risk of fire or explosion. In case of presence of potential risk, the cooker must be unplugged.

**Minimum clearances between the cooker and combustibles, such as wood, chipboard, corkboard etc. should be strictly observed; in particular 800 mm in front of the cooker and 150 mm in other directions. In case of highly inflammable materials, such as PVC, polyurethane, pressed wood fibreboards etc., or materials of unknown inflammability, these clearances should be doubled.**

**If the cooker is to be installed in a room with combustible or heat sensitive flooring, it shall be placed on a solid, non-combustible floor protector. The floor protector must be dimensioned to extend at least 800 mm to the front of the cooker and 150 mm to other directions.**

The installation of the thermal product must be in compliance with all current norms and provisions as well as with applicable laws. Fitting, connecting, putting into operation and testing for proper operation must be carried out in accordance with the professional rules by authorised professionals while fully observing the current norms at the national, regional and municipal levels of the country where the device is being fitted. Fitting may be performed only by authorised professionals who are required to issue a completed and verified certificate/work order to the customer. The customer is required to keep such certificate/work order and present it to the manufacturer at its request as the proof that the installation of the thermal product was carried out by an authorised professional.

**The company Plamen d.o.o. will not be held responsible in case of breaching the above and will not be liable for any difficulty in the operation of the product and cost arising from this if the thermal product was not installed by an authorised professional.**

### **Boiler connection to the central heating system**

The boiler should be connected to the central heating system with open expansion tank to prevent the creation of excessive pressure within the system in case of water overheating (Figure 4). Installation of a 4-way mixer tap is recommended to achieve adequate temperature control in the outgoing heating conduit while keeping the temperature of the water inside the boiler at a sufficiently high level (60 – 70°C) to avoid creation of condensate on the boiler surface and low-temperature corrosion. Figure 5 shows how to connect the boiler to the central heating system. The height H should be such as to ensure sufficient pressure within the system and thus good circulation through heating units. Installation of a separate boiler in the system is possible (and desirable). It should preferably be installed so to ensure natural (gravity) circulation which is not dependent on a pump. The boiler should be installed above the cooker level with all factors impeding water circulation reduced to minimum (in particular, the pipes should be as short as possible, rising towards the boiler). Before putting into operational use (i.e. before the first firing), make sure that the heating system is filled with water and well deaerated. Open all locking devices. Put the circulating pump on.

### **Operating Instructions**

Before the first firing, wipe all enamelled surfaces and cooking plate first with a wet and then with a dry cloth. Check the air supply control and flue damper for proper operation.

The cooker parts are painted with a heat resistant paint. With the first firing, this paint gradually sets and some fumes of a characteristic odour may be given off in the process. Therefore ventilate the room during this phase.

**Warning! The paint might be damaged if the first firing is not at moderate heat.**

Therefore, with first firing of the stove (at least 10 hours), burn moderate fire (charging should not be more than half the recommended amount of fuel for the rated power).

The cooker performance and combustion depend on the fuel quality, adequate chimney design and maintenance, proper flame adjustment, cleanliness of the cooker and correct firing and reloading. The cooker is designed to burn wood, wood briquettes and brown coal briquettes. Use only well-seasoned, dry wood with low moisture content to reduce the likelihood of greasy soot (creosote) built-up on the chimney walls, which may cause clogging of the chimney. Do not burn the household waste, especially not any plastic material. Many waste materials contain substances that are harmful to the cooker, the chimney and the environment.

For best performance, i.e. to achieve the above nominal output, add two logs or briquettes every half hour and set the air control to the position that suits best the desired flame level.

Empty the ash pan regularly. The ash in contact with the firebox grate may cause damage to the grate. Start the fire with a small amount of crumpled newspaper and well-seasoned dry kindling.

**WARNING! Do not use alcohol and petrol or for ignition or re-ignition.**

Set the air control to fully open position and pull out the damper rod. At outdoor temperatures above 15 °C there might be some problems with the firing due to insufficient negative pressure within the chimney (poor draught). In that case, try to achieve the sufficient negative pressure by firing the chimney directly. Never use spirit, petrol or similar fuel to start the fire. Do not keep inflammable liquids near the cooker. Keep the firebox door always firmly shut, except when reloading the cooker.

The cooker should be regularly cleaned and inspected by a chimney sweeper or some other qualified person. Clean the cooker with maximum caution and only when completely cooled down. Remove and clean the top plate and flue pipe. Brush off the soot built up on the internal walls and pull the oven bottom plate out to discharge soot and ash. Clean and inspect the cooker every time after a prolonged suspension of operation.

It's used for cleaning enamel and painted parts using soap and water, non-abrasive or chemically non-aggressive detergents.

To control the flame, add fuel as necessary and control the air supply by means of the air control. Minimum output (low flame) is achieved by setting the air supply to minimum. In case of overload (flame too high), set the air control to minimum and wait for the flame to abate gradually.

When using the oven, particularly for bread and other leavened dough baking, proceed, in order to avoid **burning on top**, as follows:

- Flue damper rod shall be pushed inwards.
- Pre-heat the oven to 170-190 °C
- Add only one smaller log at a time to keep the fire at a moderate level for even baking on all sides. It is recommendable to turn the baking pan once during the baking.
- Fast boiling and better cook plate heating is achieved with the flue damper in open position, i.e. with the knob being pulled out.

Always bear in mind that the cooker parts, and particularly the top plate, INOX knobs, firebox door, handrail and damper rod, are hot and that only adults may operate the cooker. **FOR THAT PURPOSE USE A PROTECTIVE GLOVE!**

The cooker must not be subject to any unauthorised repairs and/or modifications. Such operations may be performed only by qualified persons and only original spare parts should be used.

During normal operation, particularly if the cooker is fired with wet wood, soot and tar build up, posing a risk of fire in the chimney if it is not regularly inspected and cleaned. If the chimney catches fire, proceed as follows:

- Do not use water to extinguish the fire
- Close all air inlets to the cooker and chimney
- After the fire has gone out, call a chimney sweeper to inspect the chimney
- **Call an authorised maintenance workshop, i.e. the manufacturer to inspect the cooker**

The installed power in the heating system should be 7,5 kW.

**Spare parts and accessories (Figure 2, 3, page 58):**

<b>P/N</b>	<b>DESCRIPTION</b>	<b>P/N</b>	<b>DESCRIPTION</b>
12	Flue gas outlet cover	216	Side plate
13.1	Flue collar	218	Ashtray
14	Flue dumper	219	Crossbar mask
15	Partition	220	Back of the drawer
16	Cover	222	Drawer mounting tray
17	Ring	226	Secondary air sheet
19	Rectangular insert	228	Air control sheet
20	Plate	230.1	Cloak
46	Dumper lever	231	Central sheet of the cooker
57	Ashtray rail	233	Boiler square
62	Flue partition	234.1	Shield
63	Drawer	239	Oven protection
66.1	Drawer cover, outer	240	Boiler support
87	Baking pan	303	Handrail – damper rod
88	Drawer cover, inner	313	Oven thermometer
94	Oven grid	317	Side wall protection cap
98	Grid runners	401	Firebox glass
109	Frame	402	Oven glass
122	Grate	01-000	Oven assembly
129	Platform	03-000	Boiler Thermo Glas
130	Frame flue collar	06-000	Door handle left
134	Front plate	07-000	Door handle right
135	Oven door		
136	Firebox door		
137	Air control		Accessories:
155	Handrail	801	Poker
156	Main handrail holder	803	Cleaning shovel
157	Log drawer handrail IR	804	Serving handle
200	Glass holder	806	Protective glove with an attached
213	Cover of the cleaning opening		PLAMEN logo-red

**COOKER INSTALLATION (schematic diagram):**

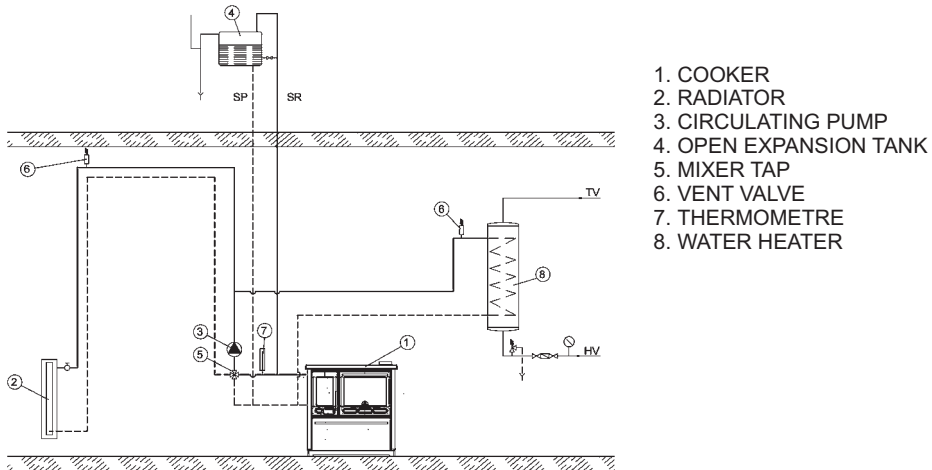

- 1. COOKER
- 2. RADIATOR
- 3. CIRCULATING PUMP
- 4. OPEN EXPANSION TANK
- 5. MIXER TAP
- 6. VENT VALVE
- 7. THERMOMETRE
- 8. WATER HEATER

**Figure 4**

**CENTRAL HEATING SYSTEM (schematic diagram):**

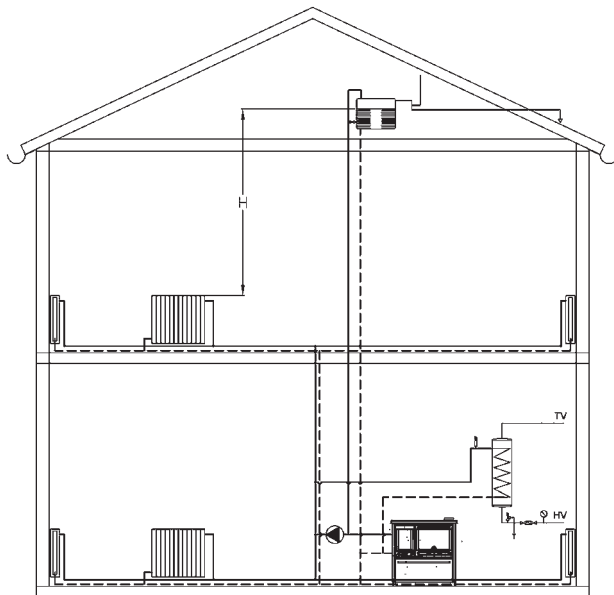

**Figure 5**

**WE RESERVE THE RIGHT TO MAKE MODIFICATIONS NOT AFFECTING THE FUNCTIONALITY AND SAFETY OF THE APPLIANCE!**



## DEKLARACE O TOTOŽNOSTI

Prohlašujeme, že tento výrobek uspokojuje základní požadavky

EN 12 815: 2001/A1:2004, a má  označení, v souladu s nařízením EU 305/2011.

Požega, 23.02.2018.



# Plamen d.o.o.

HR-34000 Požega, Njemačka 36

Zařízení je určeno pro přechodné topení.



11

*Intermittent burning appliances*

### EN 12 815:2001 / A1:2004

Sporák pro ústřední topení *Residential cookers for central heating*

Typ/Typ: **Termo Glas**

Minimální vzdálenost od hořlavých materiálů:

*Minimum distance to adjacent combustible materials:* [mm]

Vepředu/front: **800** Bočně:/side: **400** Vzadu:/back: **400** Shora/top: **500**

Koncentrace CO svedená na 13%O<sub>2</sub>:

*Emission of CO in combustion products calc. to 13%O<sub>2</sub>:* **0,10 [%]**

Maximální pracovní tlak: *Maximum operating pressure:* **2 [bar]**

Teplota kouřových plynů: *Flue gas temperature:* **219 [°C]**

Výkon: *Nominal output:*

zahřívání prostoru *space heating output* **6,5 [kW]**

ohřívání vody *water heating output* **7,5 [kW]**

Stupeň využití (palivo): *Energy efficiency (fuel):* **81,3 [%]**

Dřevo *Wood*

Výrobní číslo: *Serial No:*

Přečtěte návod k použití.

Používejte doporučená paliva.

*Read and follow the operating instructions.*

*Use only recommended fuels.*

Výše uvedené hodnoty platí pouze ve zkušebních podmínkách.

*The above mentioned values are valid only in proof conditions.*

Země původu: Chorvatsko

*Made in Croatia*

Rok výroby/year of production:

Číslo Prohlášení o vlastnostech/Number of the DoP: 0041-CPR-2018/03/30

Počet laboratoří pro testování/Number of the notified test laboratory: NB 1015

Nepoužívejte přístroj ve společném kouři.

*Do not use the appliance in a shared flue.*



# Plamen

HR-34000 Požega, Njemačka 36

tel.: +385 (0)34 254 600, 254 602, fax: +385 (0)34 254 710

www.plamen.hr

Termo Glas-sporák názevní síly 14 kW je jedním z typu z palety PLAMEN-ových výrobků který může na nelepší způsob vyhovět vašim potřebám. Konstruován je tak aby mohl uspokojit všechny základní tepelné potřeby jednoho menšího rodinného domu nebo bytu. Proto vás prosíme abyste **OPATRNĚ PŘEČETLY TYTO NÁVODY**, které vám umožní získání nejlepších výsledků už při prvním použití tohoto sporáku.

Jako sporák, používá se pro vaření, pečení, smažení a ohřívání, a jako kotel, slouží pro centrální ohřívání a přípravu teplé vody.

Topeniště sporáku je umístěno uvnitř ocelového kotle z kotlového plechu tlustého 4mm. Vzádu na kotly jsou přípoje 3/4" pro výhodní a zpáteční vedení hřání. Uvnitř topeniště je vybudovaná mříže (rošt). Na dvírkách topeniště jsou ruční regulatory pro vedení vzduchu aby se umožnilo hoření.

Venkovní vzhled sporáku je ukázaný na názevní stránce těchto návodu. Základní části sporáku jsou vypracované z emajlovaných a pozinkovaných plechů a odlitín z kvalitetního šedého lití. Sporáky mají levé a nebo pravé připojení na komín. Proto je při objednávání sporáku nebo náhradních dílů to zapotřebí uvést. Pravý sporák má konektor kouřovodu na pravé straně když se díváme na sporák z přední strany, a levý po levé straně.

## Technické údaje

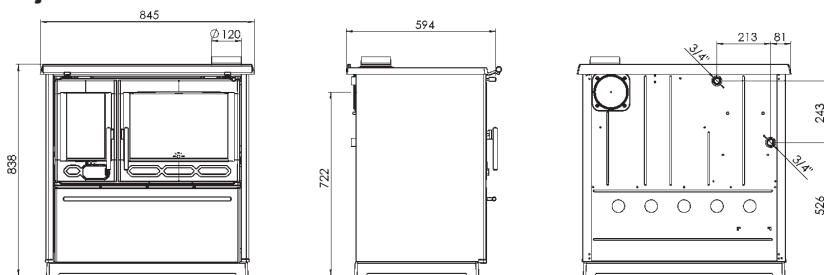

Rozměry Š x V x H:	84,5 x 83,8 x 59,4 cm
Hmota:	130 kg
Výkon:	14 kW
- přímé topení	6,5 kW
- teplota pro vodu	7,5 kW

Přípojka do komína - nahoře a zezadu:	Ø 120 mm
Potřebný podtlak komína:	10-20 Pa
Střední teplota kouřových plynů:	219 °C
Hmotný průtok kouřových plynů při výkonu:	12,1 g/s

Maximální pracovní tlak:	2 bara
Množství vody v kotli:	8,5l
Přípojky na vodu:	3/4"

Doporučené palivo pro výkon: nasekané louče a dřevěné brikety	4 - 5 kg/h
--	------------

Optimální rozměry dřeva:	
objem	20-30 cm
délka	25-35 cm



## Návody pro nastavení

Při nastavení sporáku je třeba dodržovat se lokálních, národních a evropských propisů (norem). Když sporák rozeberete, je třeba dobře si ho prohlédnout, aby se oběhlo eventuální poškození k kterému mohlo dojít v transportu. Poškození kterých si všimnete je třeba hned reklamovat, protože pozdější reklamace nevezmeme do úvahy.

V šuplíku je mimo dříví také nářadí (lopatka na čištění, pohrabovač na uhlí a ochranná rukavice se logem PLAMEN) a galerie kterou je třeba montovat na rámec desky podle obrázku číslo 1.

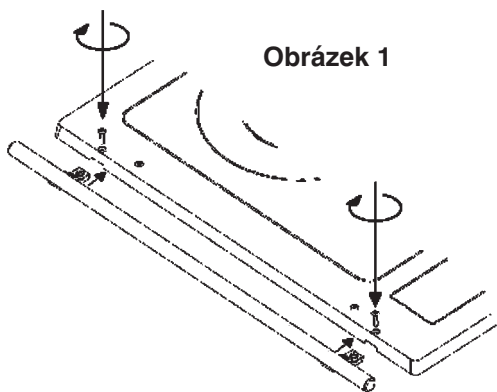
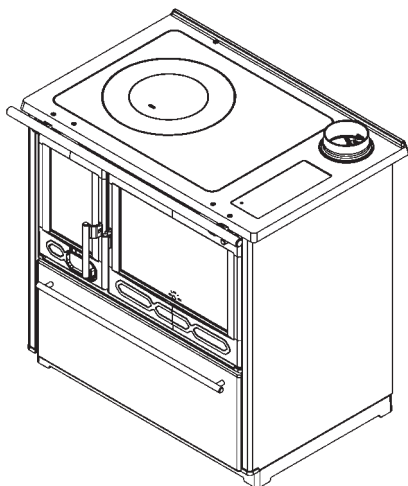

Na odpovídající místo postavte kouřovou přípojku. Postarejte se aby spojení komínu sporáku bylo vytvořené pevně a nepropustně. Sporák se připojuje na komín standardní rourou Ø120 mm. Roury vedoucí kouř musí mít na každém místě odpovídající stoupání. Nepovazujte sporák se kominem na který je připojená jiná pec. Potřebné je prohlédnout komín, jestly na něm náhodou nejsou nějaké pukliny nebo jiné poškození.

V místnostech kde plánujete postavit sporák musí být zajištěný dostatečný přítok vzduchu na hoření. Jestly je v místnosti instalovaný jakýkoliv aspirator (napa) nebo některý jiný spotřebovač vzduchu, tak je třeba skrz zvláštní otvor se mříží, který se nemůže zacpat, zajistit řádný dotok čerstvého vzduchu.

Postarejte se aby sporák byl postavený na místo kde mu je možno jednoduše přistoupit kvůli čištění rourách a komínu.

Dávejte pozor aby v blízkosti sporáku nebyly nějaké lechce zapalivé materiály a aby se sporák postavyl na obvyklé místo, kde nemůže přispůsobit požár a nebo explozi. Jestly taková nebezpečnost existuje, sporák se musí vypnout.

**Zapotřeby je zajistit minimální vzdálenost sporáku od zapalivých předmětů, jako jsou: heraklit, dřevotříska, korek apod., a to 800mm před sporákem a 150mm v ostatních směrech. Jestly se jedná o velmi lechce zapalivých materiálech, jako jsou PVC, pliuretan, dřevěná vlákna apod., nebo je jejich zapalivost neznáma, tyto vzdáleností je třeba zdvojnásobit.**

**Při instalaci sporáku na podlahu ze zapalivých materialu, na ní se musí nastavit izolační nehořící podložení. Ona musí být v půdoryse 800mm ze přední strany a po 150mm v ostatních směrech kolem sporáku.**

Instalace termo výrobků má být v souladu se aktuálními normami a předpisy, a v souladu se platícími zákony. Montáž, zapojení na systém, pouštění do provozu a kontrola správného provozu musí být konané v souladu se odbornými pravidly, od strany schválených odborníků při plném respektování platných norem, a to jak na národní, tak na regionální a obecní úrovni země ve které se zařízení montuje. Montáž může být povolena pouze pro odborné pracovníky, kteří vydají zákaznickovy ověřené potvrzení / pracovní příkaz. Kupující je povinen potvrzení / pracovní příkaz uchovávat a zpřístupnit výrobci na jeho žádost jako důkaz dokončení instalace termo výrobků autorizovanou osobou.

**Podnik Plamen d.o.o. nenese odpovědnost v případě porušení výše uvedeného, a není zodpovědný za jakékoliv problémy vyplývající z provozu výrobku a způsobené škody, pokud teplotní produkt není nainstalován oprávněnou osobou.**

## Připojení kotle do system centrálního ohřívání

Kotel se musí připojit do systému centrálního ohřívání se otevřenou expanzivní nádobou aby v případě přehřívání vody nedošlo k zvětšení tlaku v system (obrázek 4.) doporučujeme instalaci čtyřcípového míhajícího kohoutku (miš ventilu) který umožňuje regulaci teploty v pocázejícím vedení ohřívání, a aby nedocházelo k nízko teplotní korozi. Na obrázku číslo 5 je ukázáno jak se kotel má zapojit na na instalaci centrálního ohřívání. Výškou H zajistit dostatečný tlak v systému, aby se zajistila dobrá cirkulace skrze ohřívající těla. V systému se může (a doporučuje se) připojit bojler. Dobře je připojit ho tak aby se zajistila přírodní (totíž gravitační) cirkulace která je nezávislá o čerpadle. Bojler musí být nad úrovní sporáku, se co je možno menším otvorem pro cirkulaci vody (čím kratší trubky se vzpínáním k boileru).

Před prvním ložením sporáku prozkoumejte zdali je system ohřívání naplněný vodou a osvobozený vzduchu. Otevřte všechny zavírající těla. Zapněte cirkulační čerpadlo.

## Návody pro použití

Před prvním topením nejdříve vlhkým a potom suchým hadrem, utřete všechny emajlované plochy a desku pro vaření. Vyzkoušejte jak funguje regulator vzduchu a zavíradlo na spojení se rourou.

Díly kamen jsou natřena barvou odolnou na vysokou teplotu. Při prvním zatápnění tato barva postupně tvrdne a může začít kouřit včetně charakteristické vůně. Proto dbejte, aby místnost byla dobře provětrána.

**Upozornění! V případě, že první stopení není mírné, může dojít k poškození barvy.**

Z tohoto důvodu při prvním topení (Nejméně 10 hodin) udržujte mírný oheň (ložení má být menší nežli polovina doporučeného množství paliva pro názevní výkon).

Fungování sporáku a kvalita vyhoření jsou závislé o kvalitě dříví a komínu, dobrém nastavení síly ohně, čistotě sporáku, a správné poloze. Sporák je možno ložit dřívím, dřevěnými brikety a brykety ze hnědého uhlí. Ložte pouze suchými dříví. Při ložení vlhkým dřívím, nastávají saze které mohou přizpůsobit zácpu komínu. Nespalujte nijaký odpad, zvlášt' plastiku. V mnoha odpadných materiálích jsou škodlivé látky, které škodí sporáku, komínu a okolí. Pro docílení názevní síly doporučujeme aby po dva kusy dřeva nebo briketu každou pulhodinu, a regulator vzduchu otevřete v pozici která vám pro sílu ohně nejlépe odpovídá.

Popelník je potřeba řádně práznit. Nedovolte aby popel dotýkal rošt ložiště, proto že by v tomto případě mohlo dojít k jeho znečištění. pro zatopení můžete používat papír z novin a drobnější třísky.

**VAROVÁNÍ! Nepoužívejte alkohol a benzín pro zapálení nebo opětovné zapálení.**

Regulator vzduchu při zátopení má být maximálně otevřený, a tlačítko páky regulátoru na rouře popotáhneme ven. Při zatopení, když jsou venkovní teploty vyšší než 15°C, může se stanout že v komínu není podtlak (komin málo táhne). V tomto případě zkuste zatápněním v komínu docílit potřebný podtlak. Pro zatopení nepoužívejte špirit, benzín, nebo jiné podobné páливо. Nepoužívejte nijaké hořící tekutiny v blízkosti sporáku.

Dvérka ložiště musí být stale dobře zavřena, kromě při ložení.

Sporák se má řádně čistit a být kontrolovaný od kominíka nebo jiného odborníka. Sporák čistěte se velikou opatrností. Utírejte ho jen když je chladný, sesadte a utřete horní desku a rouru. Náležící štětkou otráste saze ze vnitřností, a skrz otvor pro čištění pode dveřmi trouby vytáhněte popel a saze ven. Čištění a přehlídka sporáku je třeba provést všelijak v případě delšího nepoužívání.

K čištění smaltových a lakovaných části používejte vodu a mýdlo, neabrazivní nebo chemicky neagresivní čisticí prostředky.

Sílu sporáku regulujete přidáváním určitého množství dříví a vzduchu pomocí regulátoru na vrátkah ložišť. Minimální sílu (slabý oheň) docílíte tak že zmenšíte dovod vzduchu pro hoření na minimum. V případě přetížení (přesilného ohně) zavřete regulator vzduchu na minimum aby se oheň pomalu zmenšil.

Když používáte troubu, zvláště při pečení chleba nebo jiného druhu těsta, aby vám z horní strany nevyhořel postupte takto:

- Tlačítko páky pro kouř musí být zastrčené dovnitř.
- Před vkládáním věcí na pečení do trouby, ona musí být ohřata na 170-190°C.
- Na oheň přidávejte jenom po jeden menší kus dřeva a pečte celou dobu na menším ohni aby vám to bylo ze všech stran stejně pečené. Doporučuje se aby se během pečení nádoba v které pečeme jednou otočila.
- Rychlé zavařování a silnější ohřívání desky pro vaření docílíte jestly regulator provedení kouře bude otevřený, totiž tlačítko popotáhnuté ven.

Dejte pozor na části sporáku, zvláště horní desku, INOX držátko na dvéřkách ložišť a trouby, okolní držátko a tlačítko regulatoru proto že jsou horké, kvůly čemu se sporákem smí zacházet jenom dospělí. KVŮLI TOMU POUŽÍVEJTE OCHRANNOU RUKAVIC!

Na sporáku není povoleno konat nijaké opavení nebo změny, ledasjaké zásahy na sporáku smí provádět pouze odborníci, a vkládat se smí jenom originální rezervní části. Zavčas normálního provozu, zvláště se vlhkým dřevem dohází k nahromadění sazíh a katranu. Jestly se zanedba řádná kontrola a čištění komínu, zvětšuje se nebezpečnost od požáru v komínu. V případě oběvení ohně v komíně jednejte takto:

- Nepoužívejte vodu pro hašení
- Zavřete všechny dovody vzduchu do sporáku a komína
- Když oheň uhasl, zavolejte kominíka aby prohlídl komín
- **Zavolejte servisní službu, totiž výrobce aby vyšetřil sporák**

Instalovaná síla do systému ohřívání musí být 7,5 kW.

## Rezervní díly a příbor (obrázek 2, 3, stránka 58):

Číslo pozice	NÁZEV DÍLU	Číslo pozice	NÁZEV DÍLU
12	Poklop na kouřový otvor	216	Pobočí
13.1	Roura	218	Popelnice
14	Tlumič	219	Příčka masky
15	Bariéra	220	Pozadí šuplíku
16	Poklop	222	Koleje zásuvky
17	Prstýnek	226	Plech sekundárního vzduchu
19	Kolmé vložení	228	Plech regulátoru vzduchu
20	Deska	230.1	Plášť
46	Páka regulátoru	231	Centrální plech
57	Popelnice zásuvky	233	Koutník kotle
62	Přehrazení pro kouř	234.1	Ochranný plech
63	Plášť šuplíku	239	Ochrana trouby
66.1	Obložení šuplíku venkovní	240	Podpora kotle
87	Pekáč	303	Tlačítko
88	Obložení šuplíku vnitřní	313	Termometr
94	Regal	317	Ochranný kryt boční strany
98	Regal boční	401	Sklo ložiště
109	Rámeč	402	Sklo trouby
122	Rošť	01-000	Trouba
129	Podstavec	03-000	Kotel Termo Glas
130	Rameč dymní přípojka	06-000	Ručička dveří levý
136	Dvěrka ložiště	07-000	Ručička dveří doprava
137	Regulator vzduchu		
134	Přední čát		
135	Dvěrka trouby		
155	Galerie		Příbor:
156	Nosič galerie	801	Háček
157	Držátko šuplíku pro dříví-IR	803	Lopatka pro čišťení
200	Držátko skla	804	Ručka pro posluhování
213	Poklopek otvoru pro čišťení	806	Ochranná rukavice se logem PLAMEN-červená





## IZJAVA O LASTNOSTIH

Izjavljamo, da ta izdelek zadovoljuje vse bistvene zahteve EN 12 815:2001 / A1:2004 ter ima v skladu z direktivo EU 305/2011 oznako CE.

Požega, 23.02.2018.

 **Plamen** d.o.o.  
HR-34000 Požega, Njemačka 36  
Naprava je za občasno kurjenje.



11

*Intermittent burning appliances*

**EN 12 815:2001 / A1:2004**

Štedilnik za centralno gretje *Residential cookers for central heating*

Typ/Typ: **Termo Glas**

Minimalna udaljenost od zapaljivih materiala:

*Minimum distance to adjacent combustible materials:* [mm]

Ispred/front: **800** Bočno/side: **400** Stragal/back: **400** Iznad/top: **500**

Koncentracija CO je 13%O<sub>2</sub>:

*Emission of CO in combustion products calc. to 13%O<sub>2</sub>:* **0,10 [%]**

Maksimalen delovni tlak: *Maximum operating pressure:* **2 [bar]**

Temperatura dimnih plinov: *Flue gas temperature:* **219 [°C]**

Nazivna moč: *Nominal output:*

gretje prostorov *space heating output* **6,5 [kW]**

gretje vode *water heating output* **7,5 [kW]**

Stopnja izkoriščenosti (gorivo): *Energy efficiency (fuel):* **81,3 [%]**

Les *Wood*

Tov. št. *Serial No:*

Preberite in upoštevajte navodila za uporabo. Uporabljati le priporočena goriva.

*Read and follow the operating instructions. Use only recommended fuels.*

Zgoraj navedene vrednosti veljajo samo v testnih pogojih.

*The above mentioned values are valid only in proof conditions.*

Državo izvora: Hrvaška

*Made in Croatia*

Leto izdelave/year of production:

- Referenčna št. Izjave o lastnosti: 0041-CPR-2018/03/30

- Identifikacijska št. priglšenega organa: NB 1015

- Naprava se ne uporablja s skupnim dimnikom.

 **Plamen**

HR-34000 Požega, Njemačka 36

tel.: +385 (0)34 254 600, 254 602, fax: +385 (0)34 254 710

www.plamen.hr

Termo Glas - štedilnik nazivne moči 14 kW je en tip v paleti PLAMEN-ovih izdelkov, ki na najboljši način lahko zadovolji Vaše potrebe. Konstruiran je tako, da lahko zadovolji vse osnovne toplotne potrebe ene manjše družinske hiše ali stanovanja. Zato Vas vabimo, da **POZORNO PREBERETE TA NAVODILA**, ki Vam bodo omogočila doseganje najboljših rezultatov že pri prvi uporabi tega štedilnika.

Kot štedilnik se uporablja za kuho, peko, praženje in ogrevanje, kot kotel pa se uporablja za centralno ogrevanje in pripravo tople potrošne vode.

Kurišče štedilnika se nahaja znotraj jeklenega kotla izdelanega iz kotlovske pločevine debeline 4 mm. Na zadnjem delu kotla se nahajajo priključki 3/4" za odhodni in povratni vod ogrevanja. Znotraj kurišča so vgrajene rešetke (rost). Na vratih kurišča se nahaja ročni regulator za dovajanje zraka za izgorevanje.

Zunanja podoba štedilnika predstavljena je na naslovnoj strani teh navodil. Osnovni deli štedilnika so sestavljeni od emajliranih in pocinkanih jeklenih pločevin in odlitkov od kvalitetne sive litine. Štedilnike gradimo v levi in desni izvedbi dimnega priključka. Zaradi tega je pri naročilu štedilnika ali rezervnih delov to potrebno navesti. Desni štedilnik ima dimni priključek na desni strani, ko štedilnik gledamo s prednje strani, levi pa na levi strani.

## Tehnični podatki

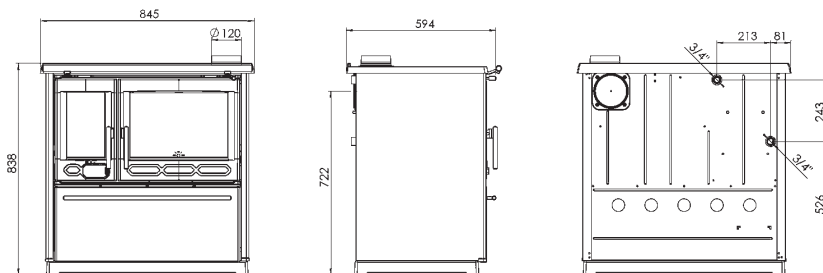

Mere Š x V x G: 84,5 x 83,8 x 59,4 cm

Teža: 133 kg

Nazivna jakost: 14 kW

- direktno gretje 6,5 kW

- toplota za vodo 7,5 kW

Dimni priključek - zgoraj in od zadaj: Ø 120 mm

Potrebni podtlak dimnika: 10-20 Pa

Srednja temperatura dimnih plinov: 219 °C

Masni pretok dimnih plinov pri nazivni jakosti: 12,1 g/s

Maksimalni delovni tlak: 2 bara

Količina vode v kotlu: 8,5 l

Priključki za vodo: 3/4"

Priporočeno gorivo za nazivno jakost:

nasekana drva in lesni briketi 4 - 5 kg/h

Optimalna dimenzija drv:

obseg 20-30 cm

dolžina 25-35 cm

## Navodilo za postavljanje

Pri postavljanju štedilnika potrebno je držati se lokalnih, nacionalnih in evropskih predpisov (norm).

Ko štedilnik osvobodite od embalaže, potrebno ga je natančno pregledati zaradi odkrivanja eventualnih poškodb nastalih pri transportu. Zapažene poškodbe je potrebno takoj reklamirati, ker poznejše reklamacije ne bomo mogli sprejeti.

V predalu za drva se nahaja pribor (lopatica za čiščenje, žezelj in zaščitna rokavica z logom PLAMEN) ter galerija, ki jo je potrebno montirati na okvir plošče, kot je na sliki 1.

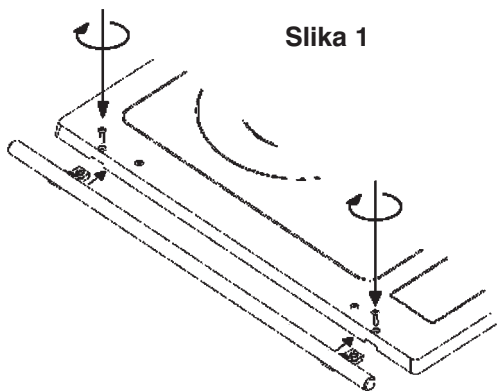
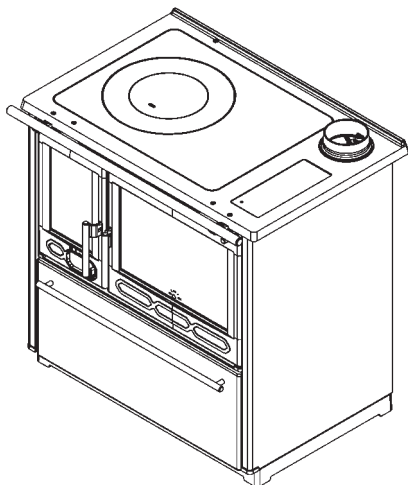

Dimni nastavek priključite na predvideno mesto na štedilniku. Potrebno je upoštevati to, da je spoj štedilnika in dimnika narejen trdno in nepropustno. Štedilnik se priključuje na dimnik s standardno cevjo premera  $\text{Ø}120 \text{ mm}$ . Dimovodne cevi morajo imeti na vseh mestih ustreznii vzpon. Ne povežite štedilnika z dimnikom, na kateri je že priključen kakšen drugi porabnik. Potrebno je pregledati dimnik, da ne bi bilo poškodb in razpok.

V prostoru, v katerem se inštalira štedilnik, mora biti zagotovljen zadosten dotok zraka za izgorevanje. Če je v prostor vgrajen nekakšen aspirator (napa) ali kateri drugi porabnik zraka, potrebno je skozi posebno odprtino z zaščitno mrežo, ki se ne more začepiti, zagotoviti reden dotok svežega zraka.

Upoštevati to, da se štedilnik postavi na mesto, kjer je mogoč enostaven pristop, zaradi čiščenja dimovodnih kanalov in dimnika.

Paziti, da v neposredni bližini štedilnika ni vnetljivih materialov in, da se štedilnik sme vgraditi samo v navaden prostor, kjer ni nevarnosti od požara in eksplozije. Če obstaja takšna nevarnost, štedilnik se mora izključiti.

**Potrebno je zagotoviti minimalne oddaljenosti štedilnika od vnetljivih predmetov, kot so: les, heraklit, iverka, pluta in sl. in to 800 mm pred štedilnikom in 150 mm v ostalih smereh. Če so materiali še lažje vnetljivi, kot so: PVC, poliuretan, lesena vlakna in sl. ali so neznanе vnetljivosti, te razdalje je potrebno podvojiti.**

**Pri inštaliranju štedilnika na tla od vnetljivega materiala, mora se štedilnik postaviti na izolacijsko negorljivo podlago. Ona mora biti v tlorisu 800mm s sprednje strani in po 150mm v ostalih smereh okoli štedilnika.**



Inštalacija termo izdelkov mora biti v skladu z vsemi aktualnimi predpisi in določbami ter v skladu z veljavnimi zakoni. Montaža, priključitev na sistem, zagon in preverjanje pravilnega delovanja morajo biti opravljene v skladu s pravili stroke, s strani pooblaščenega strokovnega osebja in s popolnim spoštovanjem veljavnih norm, tako na nacionalni kot regionalni in občinski ravni zemlje v kateri se naprava montira. Montažo lahko opravi le pooblaščen osebje, ki izda kupcu izpolnjeno in overjeno potrdilo/delovni nalog. Kupec je dolžan potrdilo/delovni nalog hraniti in na zahtevo proizvajalca ga dati na vpogled kot dokazilo o opravljeni inštalaciji termo izdelka s strani pooblaščenega osebe.

**Podjetje Plamen d.o.o. ne odgovarja v primeru kršenja zgoraj navedenega in ni odgovorno za morebitne nastale težave in stroške, ki so nastali v zvezi z delom, vkolikor termo izdelek ni inštaliran s strani pooblaščenega osebe.**

## **Priključek kotla v sistem centralnega ogrevanja**

Kotel se mora priključiti v sistem centralnega ogrevanja z odprto ekspanzivno posodo, da v primeru pregrevanja vode ne bi prišlo do povečanja pritiska v sistemu (slika 4).

Priporočamo vgradnjo 4-krake mešalne pipe (varnostnega ventila), ki omogoča reguliranje temperature v odhodnem vodu ogrevanja, pritem pa je temperatura vode v kotlu dovolj visoka (60 – 70°C), da se kotel ne orosi in, da ne pride do nizkotemperaturne korozije. Na sliki št. 5 prikazano je, kako se kotel mora priključiti na inštalacijo centralnega ogrevanja. Z višino H zagotoviti zadosten pritisk v sistemu, da se zagotovi dobra cirkulacija skozi ogrevalna telesa. V sistem se lahko (in zaželeno je) priključi bojler. Dobro ga je priključiti tako, da se zagotovi naravna (oziroma gravitacijska) cirkulacija, ki je neodvisna od črpalke. Bojler mora biti nad ravnijo peči, s čim manjšimi upori za cirkulacijo vode (čim krajše cevi z vzponom proti boilerju).

Pred puščanjem v pogon (pred prvim kurjenjem) preglejte, ali je sistem ogrevanja napolnjen z vodo in dobro odzračen. Odprite vse zaporne organe. Vključite obtočno črpalko.

## **Navodilo za uporabo**

Pred prvi podžig z vlažno in suho krpo zbršite vse emajlirane ploskve in plošču za kuhanje. Preizkusite, kakor funkcionira regulator zraka in zaklopka dimovodnega kanala.

Deli za štedilnik so prebarvani z barvo, ki je odporna proti visokim temperaturam. Pri prvem kurjenju se ta barva postopno strjuje, zato se lahko pojavi dim in značilen vonj. Zaradi tega poskrbite za dobro prezračevanje prostora.

### **Opozorilo! Če prva kuritev ni zmerna, lahko pride do poškodb barve!**

Zaradi tega pri prvi kuritvi (najmanj 10 ur) kurite zmerno (polnila ne smejo biti večja kot pol priporočene količine goriva za sklicno snago).

Funkcioniranje štedilnika in kakovost izgorevanja so odvisni od kakovosti goriva in dimnika, dobrega uravnavanja moči ognja, čistoti štedilnika, ter pravilnega kurjenja. Štedilnik je predviden za kurjenje z drvi, lesenimi briketi in briketi iz rjavega premoga. Kurite samo s suhimi drvi. Pri kurjenju z vlažnimi drvi nastajajo saje, ki lahko povzročajo zamašitev dimnika. Ne sežigajte nikakšnega odpada, posebej ne plastike. V mnogih odpadnih materialih nahajajo se škodljive snovi, ki so škodljive za štedilnik, dimnik in okolje. Za doseganje nazivne moči priporočamo, da dodate po dva kosa lesa ali briketov vsake pol vure, regulator zraka pa odprite na pozicijo, ki Vam za moč ognja najbolj ustreza.

Pepelnik je potrebno redno prazniti. Ne dovolite, da se pepel dotika rešetke kurišča, ker bi v tem primeru lahko prišlo do poškodovanja rešetke. Za podžig ognja lahko porabite časopisni papir in suha drobnejša drva.

### **OPOZORILO! Ne uporabljajte alkohola in bencina za prižiganje ali ponovno prižiganje.**

Regulator zraka pri podžigu mora biti maksimalno odprt, gumb vzvoda zaklopke dimovodnega kanala pa potegnemo proti zunaj. Pri podžigu ognja, ko so zunanje temperature višje od 15°C, lahko se zgodi, da v dimniku ni podtlaka (dimnik slabo vleče). V tem primeru poskusite s podžigom dimnika doseči potreben podtlak. Za podžig ognja ne sme se rabiti špirit, bencin ali nekakšno drugo podobno gorivo. Ne držite nikakšnih vnetljivih tekočin v bližini štedilnika.

Vrata kurišča morajo vedno biti dobro zaprta, razen pri dodajanju goriva.

Štedilnik je potrebno redno čistiti in vršiti kontrolo - dimnikar ali druge strokovne osebe. Štedilnik čistite z izjemno previdnostjo. Čistiti ga samo, ko je hladen, tako da se sname in očisti gornja plošča in dimovodna cev. Z ustrezno krtačo se strese plast saj z notranjosti, skozi odprtino za čiščenje pod vratima pečice pa se z ustrezno zajemalko izvlečejo zunaj pepel in saje. Čiščenje in pregled štedilnika je obvezno potrebno opraviti po daljši prekinitvi kurjenja.

Za čiščenje emajliranih in obarvanih površin uporabljajte vodo in milo, neabrazivna ali kemijski neagresivna pomivalna sredstva.

Moč štedilka regulirate dodajanjem določene količine goriva in zraka z pomočjo regulatorja zraka na vratih kurišča. Minimalno moč (lahek ogenj) boste dosegli, ko boste dovod zraka za izgorevanje zmanjšali na minimum. V primeru preobremenitve (premočnega ognja) zaprite regulator zraka na minimum, da se ogenj postopoma pojenja.

Ko rabite pečico, posebno pri pečenju kruha ali drugega vzhajanelega testa, **da od zgoraj ne bi zgorelo**, postopite na naslednji način:

- Vzvod zaklopke za dimne plinove mora biti porinjen noter.
- Pred postavljanjem pripravka v pečico, ona mora biti razgreta na 170-190°C.
- Na ogenj dodajate samo po 1 manjši kos lesa in pecite cel čas na slabem ognju, da bi pripravek bil od zgoraj in od spodaj enako pečen. Priporočilo je, da se v toku pečenja pekač s pripravkom enkrat obrne.
- Hitro zakuhanje in močnejše ogrevanje plošče za kuhanje dosegli boste, če bo zaklopka dimnih plinov odprta, oz. gumb povlečen proti zunaj.

Upoštevajte to, da so deli štedilnika, posebno zgornja plošča, INOX ročajji vrat kurišča in pečice, zaščitna ograja, gumb zaklopke vroči ter, da štedilnik lahko rabijo samo odrasle osebe. **ZARADI TEGARABITE ZAŠČITNO ROKAVICO!**

Na štedilniku se ne smejo delati nikakršna popravila in prilagoditve. Posege na štedilniku smejo delati samo pooblaščen osebe, vgraditi pa se smejo samo originalni rezervni deli.

Med normalnim pogonom, posebno z vlažnim gorivom prihaja do obarjanja saj in katrana. Če se zanemari redna kontrola in čiščenje dimnika, povečuje se opasnost od požara v dimniku. V primeru pojava ognja v dimniku ravnajte na naslednji način:

- ne uporabljajte vodo za gašenje
- zaprite vse dovode zraka v štedilnik in dimnik
- potem ko se ogenj ugasi, pokličite dimnikara, da pregleda dimnik
- **pokličite servisno službo, oziroma proizvajalca, da pregleda štedilnik**

Moč inštalirana v sistem ogrevanja mora biti 7,5 kW.

**Rezervni deli in pribor (slika 2, 3, stranica 58):**

<b>Poz.</b>	<b>NAZIV DELA</b>	<b>Poz.</b>	<b>NAZIV DELA</b>
12	Pokrovček dimne odprtine	216	Bočnica
13.1	Dimni nastavek	218	Pepelnik
14	Zaklopka	219	Prečko masko
15	Pregrada	220	Zadnji del predala
16	Pokrov	222	Vodilo predala
17	Obroč	226	Pločevina sekundarnega zraka
19	Pravokotni vložek	228	Pločevina regulatorja zraka
20	Plošča	230.1	Plašč
46	Vzvod zaklopke	231	Centralna pločevina
57	Vodilo pepelnika	233	Kotnik kotla
62	Dimna pregrada	234.1	Varnostna pločevina
63	Plašč predala	239	Zaščita pečice
66.1	Zunanja obloga predala	240	Podpora kotla
87	Pekač	303	Zaščitna ograja - gumb
88	Notranja obloga predala	313	Termometer
94	Regal	317	Varnostna kapica bočnice
98	Regal bočni	401	Steklo kurišča
109	Okvir	402	Steklo pečice
122	Rost	01-000	Sklop pečice
129	Podstavek	03-000	Kotel Termo Glas
130	Okvir dimnog nastaveka	06-000	Ročka vrat levo
134	Prednji del	07-000	Ročka vrat desno
135	Vrata pečice		
136	Vrata kurišča		
137	Regulator zraka		
155	Galerija		Pribor:
156	Nosilec galerije	801	Žeželj
157	Ročaj predala za drva IR	803	Lopatica za čiščenje
200	Nosilec stekla	804	Ročaj za strežbo
213	Pokrov odprtine za čiščenje	806	Varnostna rokavica z logom PLAMEN-rdeča

## MONTAŽA ŠTEDILNIKA (shematski prikaz):

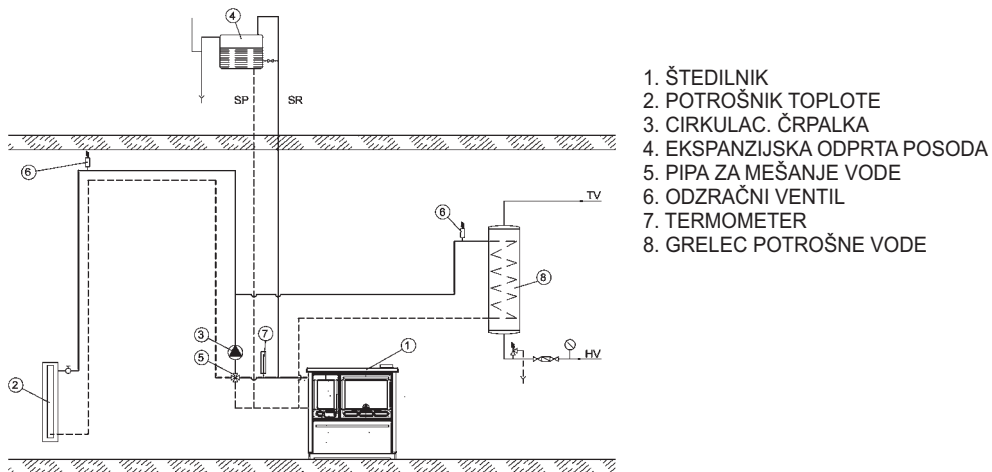

slika 4

## INSTALIRANJE CENTRALNEGA GRETJA (shematski prikaz):

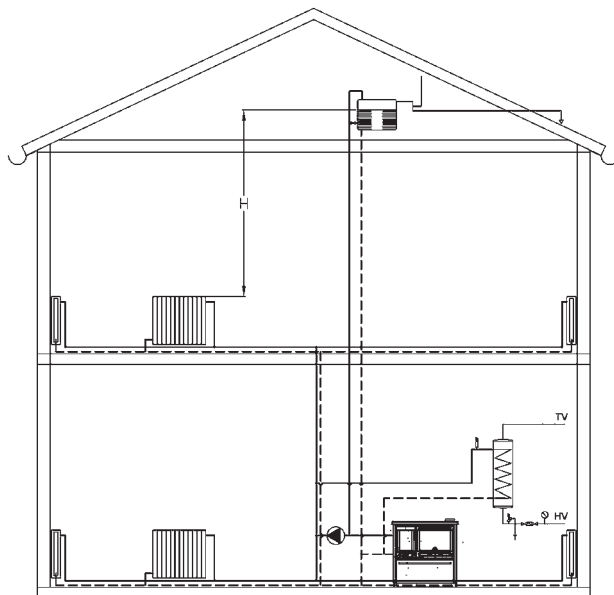

slika 5

**PRIDRŽUJEMO SI PRAVICO DO SPREMENB, KI NE VPLIVAJO  
NA FUNKCIONALNOST IN VARNOST APARATA!**

Изјављујемо да је овај производ у сагласности са битним захтевима

EN 12 815:2001 / A1:2004, и носи ознаку **CE** у складу са директивом EU 305/2011.

Пожега, 23.02.2018.

 **Plamen** d.o.o.

**HR-34000 Požega, Njemačka 36**

Уређај је предвиђен за неконтинуирано ложење

**CE**

11

*Intermittent burning appliances*

**EN 12 815:2001 / A1:2004**

Штедњак за централно грејање *Residential cookers for central heating*

Тип/Тур: **Termo Glas**

Минимална удаљеност од запаљивих материјала:

*Minimum distance to adjacent combustible materials:* [mm]

Испред/front: **800** Бочно/side: **400** Позади/back: **400** Изнад/top: **500**

Концентрација CO сведених на 13%O<sub>2</sub>:

*Emission of CO in combustion products calc. to 13%O<sub>2</sub>:* **0,10 [%]**

Максимални радни притисак: *Maximum operating pressure:* **2 [bar]**

Температура димних гасова: *Flue gas temperature:* **219 [°C]**

Номинална снага: *Nominal output:*

загревавање простора *space heating output* **6,5 [kW]**

загревавање воде *water heating output* **7,5 [kW]**

Степен искоришћења (гориво): *Energy efficiency (fuel):* **81,3 [%]**

Дрво *Wood*

Фабрички број: *Serial No:*

Проучите упутство за употребу.

Користите препоручена горива.

*Read and follow the operating instructions.*

*Use only recommended fuels.*

Горе споменуте вредности важе само у испитним условима.

*The above mentioned values are valid only in proof conditions.*

Земља порекла: Хрватска

*Made in Croatia*

Година производње/year of production:

Број Изјаве о својствима/Number of the DoP: 0041-CPR-2018/03/30

Број лабораторија за тестирање/Number of the notified test laboratory: NB 1015

Апарат се не може користити са димњачним димњачком.

*Do not use the appliance in a shared flue.*

 **Plamen**

HR-34000 Požega, Njemačka 36

tel.: +385 (0)34 254 600, 254 602, fax: +385 (0)34 254 710

www.plamen.hr

Термо Глас-шпорет номиналне снаге 14 kW је један од типова из палете ПЛАМЕН-ових производа који на најбољи начин може да удовољи Вашим потребама. Конструирани су тако да може да задовољи све основне потребе за топлотом једне мање породичне куће или стана. Зато Вас позивамо да ПАЖЉИВО ПРОЧИТАТЕ ОВА УПУТСТВА, која ће Вам омогућити постизање најбољих резултата већ код прве употребе овог шпорета.

Као шпорет, користи се за кување, печење, пржење и грејање, а као котлоа, служи за централно грејање и припрему потрошне топле воде.

Ложиште шпорета смештено је у челични котлоа израђен од котловског лима дебљине 4 mm. На задњем делу котла налазе се прикључци 3/4" за полазни и повратни вод грејања. У ложишту је уграђена решетка. На вратима ложишта се налази ручни регулатор за довођење ваздуха за изгарање.

Спољашњи изглед шпорета је приказан на насловној страни овог упутства. Основни делови шпорета су направљени од емајлираних и поцинчаних челичних лимова и одлевака од квалитетног сивог лева. Шпорете правимо у варијанти с левим и десним димним прикључком. Због тога, то треба да се наведе код наруџбе шпорета или резервних делова. Шпорет са десним димним прикључком има прикључак на десној страни када се шпорет гледа са предње стране, а са левим на левој страни.

### Технички подаци

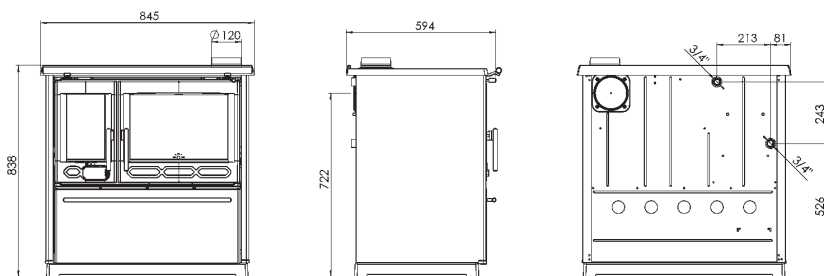

Мере Ш x В x Д :	84,5 x 83,8 x 59,4 cm
Маса:	130 kg
Номинална снага:	14 kW
- директно грејање	6,5 kW
- топлина на воду	7,5 kW

Димни прикључак - горе и позади:	Ø 120 mm
Потребни подпритисак димњака:	10-20 Pa
Просечна температура димних гасова:	219 °C
Масени проток димних гасова код номиналне снаге:	12,1 g/s

Максимални радни притисак:	2 bara
Количина воде у котлу:	8,5 l
Прикључци за воду:	3/4"

Препоручено гориво за номиналну снагу:	
Цепана дрва и дрвени брикети	4 - 5 kg/h

Оптимална димензија дрвета:	
обим	20-30 cm
дужина	25-35 cm

## Упутство за постављање

Приликом постављања шпорета потребно је придржавати се локалних, националних и европских прописа (норми).

Када шпорет извадите из амбалаже, требате да га детаљно прегледате да проверите да случајно није дошло до евентуалних оштећења приликом транспорта. Ако се уоче нека оштећења, треба их одмах рекламирати, јер накнадне рекламације не уважавамо. У фијоци за дрва се налази прибор (лопатица за чишћење, жарач и заштитна рукавица с логом ПЛАМЕН-а) и галерија коју треба монтирати на рам плоче, као што је приказано на слици број 1.

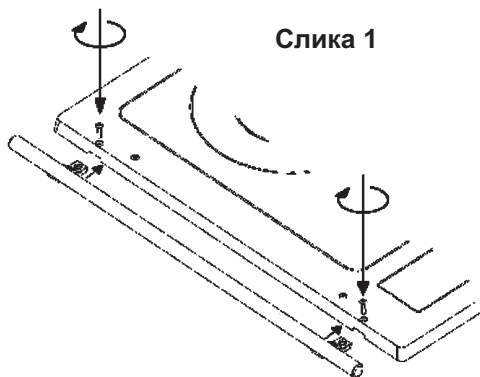
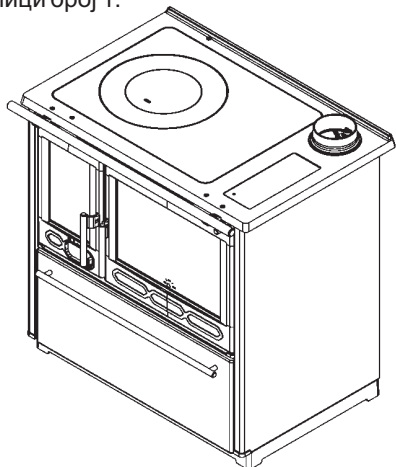

На одговарајуће место поставите димни наставак. Треба водити рачуна да састав шпорета и димњака буде направљен чврсто и непропусно. Шпорет се прикључује на димњак стандардном цеви промера  $\text{Ø}120 \text{ mm}$ . Цеви које проводе дим морају на свим местима да имају одговарајући успон. Не повезујте шпорет с димњаком на који је већ прикључено неко друго трошило. Димњак треба да се прегледа да нема оштећења и пукотина.

У просторији, у којој се поставља шпорет, мора бити осигуран довољан доток ваздуха за изгарање. Ако је у просторији уграђен аспиратор (напа) или нешто друго што троши ваздух, треба кроз посебан отвор са заштитном мрежом, која се не може зачепити, осигурати редован доток свежег ваздуха.

Треба водити рачуна да се шпорет постави на место где је могуће једноставно доћи код чишћења димоводних канала и димњака.

Треба пазити да у непосредној близини шпорета нема запаљивих материјала и да се шпорет сме поставити само у обичном простору, где нема опасности од пожара и експлозије. Ако таква опасност постоји, шпорет се мора искључити.

**Треба осигурати минималну удаљеност шпорета од запаљивих предмета, као што су дрво, хераклит, иверица, плуто и сл. и то 800 mm испред шпорета и 150 mm у осталим правцима. Ако су материјали лакше запаљиви од наведених, као што су: ПВЦ, полиуретан, дрвене нити исл. или се не зна колико су запаљиви, ове удаљености треба удвостручити.**

Ако се шпорет поставља на под од запаљивог материјала, мора се ставити на подлогу која не гори и која ће служити као изолација. Она мора бити у тлоцрту 800 mm с предње стране и по 150 mm у осталим правцима око шпорета.

Инсталација термо производа мора бити у складу са свим актуалним нормама и одредбама и у складу са законима на снази. Монтажу, прикључивање на систем, пуштање у рад и проверу исправног рада морају бити извршени у складу са правилима струке, од стране овлашћеног стручног лица, уз потпуно поштовање норми на снази, како на државном тако и на регионалном и општинском нивоу земље у којој се уређај монтира. Монтажу сме вршити само овлашћено лице које издаје купцу испуњену и оверену потврду / радни налог. Купац је обавезан потврду / радни налог чувати и дати на увид произвођачу на његов захтев као доказ о извршеној инсталацији термо производа од стране овлашћеног лица.

**Компанија Пламен д.о.о. не сматра се одговорном у случају кршења горе наведеног и не одговара за евентуалне настале потешкоће у раду производа и настале трошкове, уколико термо производ није инсталиран од стране овлашћеног лица.**

## Прикључак котла у систем централног грејања

Котао се треба поставити у систем грејања с отвореном експанзивном посудом да у случају прегревања воде не би дошло до повећања притиска у систему (слика 4).

Препоручујемо уградњу четворокраке мешајуће славине (миш вентила) која омогућава регулисање температуре у полазном воду грејања, а да је при томе температура воде у котлу довољно висока (60 – 70°C) да се не појављује знојење котла и да не долази до нискотемпературне корозије. На слици бр. 5 је приказано како котао треба да се прикључи на прикључак централног грејања. Висином Н треба да се осигура довољан притисак у систему, да се осигура добра циркулација кроз грејна тела. У систем може (и пожељно је) да се прикључи бојлер. Добро је да се прикључи да би се осигурала природна (тј. гравитацијска) циркулација која не зависи од пумпи. Бојлер може да буде изнад нивоа пећи, са најмањим могућим отпором за циркулацију воде (што је могуће краће цеви с успоном према бојлеру).

Пре пуштања у погон (пре првог ложења) треба проверити да ли је систем грејања напуњен водом и добро издуван. Отворите све органе за затварање. Укључите проточну пумпу.

## Упутство за употребу

Пре него што први пут потпалите ватру, влажном па сувом крпом пребришите све емајлиране површине и плочу за кување. Испробајте како функционише регулатор ваздуха и поклопац димоводног канала.

Делови од шпорета су обојени бојом отпорном на високу температуру. Код првог ложења ова боја постепено стврдњава, па може доћи до димљења и карактеристичног мириса. Због тога се побрините да просторија буде добро проветрена.

**Упозорење! Ако прво ложење није умерено може доћи до оштећења боје.**

Због тога приликом првих ложења (најмање 10 сати) ложите умереном ватром (пуњења не смију бити већа од пола препоручене количине горива за номиналну снагу).

Функционисање шпорета и квалитет изгарања зависе о квалитету горива и димњака, добром подешавању јачине ватре, чистоћи шпорета и правилном ложењу. Шпорет је предвиђен да се ложи дрвима, дрвеним брикетима и брикетима од браон угља. Ложите само сувим дрвима. Код ложења влажним дрвима настаје чађ која може да узрокује зачепљење димњака. Не спаљујте никакав отпад, поготово пластику. У многим отпадним материјалима се налазе штетне супстанције, које су штетне за шпорет, димњак и околину. За постизање номиналне снаге препоручујемо да додате по два комада дрвета или брикета сваких пола сата, а регулатор ваздуха отворите на позицију која Вам за јачину ватре најбоље одговара.

Пепељара треба редовно да се празни. Немојте допустити да пепео додирује решетку ложишта, јер би у том случају могло да се оштети. За потпалу ватре можете да користите новински папир и сува ситна дрва.

**УПОЗОРЕЊЕ! За потпаљивање ватре никад не користите шпиритус н бензин.**

Регулатор ваздуха код потпале треба да је максимално отворен, а дугме полуге поклопца димног канала извучено напоље. Код потпале ватре, када је напољу температура изнад 15°C, може да се деси да у димњаку нема подпритиска (димњак слабо вуче). У том случају покушајте потпалом димњака да остварите потребан подпритисак.



За потпалу ватре немојте да користите шпирит, бензин или неко друго слично гориво. Немојте да држите никакве запаљиве течности близу шпорета.

Врата ложишта морају увек да буду добро затворена, осим када додајете дрва. Шпорет треба редовно да се чисти и да га димњачар или нека друга стручна особа контролише. Шпорет чистите с изузетном пажњом. Чистите га само кад је хладан, тако да се скине и очисти горња плоча и димоводна цев. Одговарајућом четком скините слој чађи с унутрашњости, а кроз отвор за чишћење испод врата рерне, одговарајућом лопатом извучите пепео и чађ напоље. Обавезно очистите и прегледајте шпорет након дужег периода ложења.

За чишћење емајлованих и обојених делова користите воду и сапун, неабразивне или хемијски неагресивне детерџенте.

Снагу шпорета регулишите додавањем одређене количине горива и ваздуха помоћу регулатора ваздуха на вратима ложишта. Минималну снагу (лагану ватру) ћете постићи када смањите довод ваздуха за изгарање на минимум. У случају преоптерећења (прејакe ватре) ставите регулатор ваздуха на минимум да се ватра постепено стиша.

Када користите рерну, нарочито код печења хлеба или другог дизаног теста, **да одгоре не изгори**, направите следеће:

- Полуга поклопца за димне гасове мора да буде гурнута унутра.
- Пре стављања теста у рерну, она мора бити загрејана на 170-190°C.
- На ватру додајте само по 1 мањи комад дрвета и пеците цело време на слабој ватри да тесто буде одгоре и одоле једнако печен. Препоручујемо да током печења тепсију са тестом једном окренете.
- Брзо закувавање и јаче загревање плоче за кување ћете да постигнете ако поклопац димних гасова буде отворен, тј. дугме повучено напоље.

Водите рачуна да су делови шпорета, нарочито горња плоча, ИНОКС ручке врата ложишта и рерне, рукохват, дугме поклопца врући те да шпоретом могу да се служе само одрасле особе. **ЗБОГ ТОГА КОРИСТИТЕ ЗАШТИТНУ РУКАВИЦУ!**

На шпорету не смеју да се раде никакви поправци и преправци. Било какве поправке на шпорету смеју да раде само овлаштене особе, а уграђивати се смеју само оригинални резервни делови.

У време нормалног рада, нарочито с влажним горивом долази до таложења чађи и катрана. Ако се занемари редовна контрола и чишћење димњака, повећава се опасност од пожара у димњаку. У случају појаве ватре у димњаку направите следеће:

- Не користите воду за гашење
- Затворите све доводе ваздуха у шпорет и димњак
- Након гашења ватре позовите димњачара да прегледа димњак
- **Позовите сервис службу, односно произвођача да прегледа шпорет**

Постављена снага у систему грејања мора да буде 7,5 kW.

**Резервни делови и прибор (слика 2, 3, страница 58):**

<b>Поз.</b>	<b>НАЗИВ ДЕЛА</b>	<b>Поз.</b>	<b>НАЗИВ ДЕЛА</b>
12	Поклопац димног отвора	216	Бочница
13.1	Димни наставкак	218	Пепелџара
14	Поклопац димног канала	219	Пречка маске
15	Преграда	220	Зачеђе фиоке
16	Поклопац	222	Водилица фиоке
17	Прстен	226	Лим секундарног ваздуха
19	Правоугаони уложак	228	Лим регулатор ваздуха
20	Плоча	230.1	Плашт
46	Полуга заклопке	231	Централни лим
57	Водилица пепелџаре	233	Држач котла
62	Димна преграда	234.1	Заштитни лим
63	Плашт фиоке	239	Заштита рерне
66.1	Омот фиоке – вањски	240	Подршка котла
87	Тепсија	303	Рукохват-дугме
88	Омот фиоке - унутрашњи	313	Термометар
94	Регал	317	Заштитна капица бочне странице
98	Регал бочни	401	Стакло ложишта
109	Рам	402	Стакло рерне
122	Решетка (рост)	01-000	Склоп рерне
129	Постоље	03-000	Котло Termo Glas
130	Рам димног наставка	06-000	Ручка врата лева
134	Предњица	07-000	Ручка врата десна
135	Врата рерне		
136	Врата ложишта		
137	Регулатор ваздуха		
155	Галерија		
156	Носач галерија		Прибор:
157	Ручна фиока за дрва-ИР	801	Жрач
200	Држач стакла	803	Лопатица за чишћење
213	Поклопац отвора за чишћење	804	Ручка за послуживање
		806	Заштитна рукавице с логом ПЛАМЕН-црвена



Niniejszym oświadczamy, iż produkt jest zgodny z kluczowymi wymogami dyrektywy EN 12 815:2001 / A1:2004 oraz posiada oznaczenie CE , zgodnie z dyrektywą EU 305/2011.

Požega, 23.02.2018.

 **Plamen** d.o.o.

HR-34000 Požega, Njemačka 36

Urządzenie jest przewidziane do palenia przerywanego. *Intermittent burning appliances*

**CE**

11

**EN 12 815:2001 / A1:2004**

Kuchenka centralnego ogrzewania *Residential cookers for central heating*

Tip/Typ: **Termo Glas**

Minimalna odległość od materiałów zapalnych:

*Minimum distance to adjacent combustible materials:* [mm]

Z przodu/front: **800** Z boku/side: **400** Z tyłu/back: **400** Ponad/top: **500**

Koncentracja CO przeliczona na zawartość 13%O<sub>2</sub>:

*Emission of CO in combustion products calc. to 13%O<sub>2</sub>:* **0,10 [%]**

Maksymalne ciśnienie robocze: *Maximum operating pressure:* **2 [bar]**

Temperatura spalin: *Flue gas temperature:* **219 [°C]**

Moc znamionowa: *Nominal output:*

grzanie przestrzeni *space heating output* **6,5 [kW]**

grzanie wody *water heating output* **7,5 [kW]**

Stopień wykorzystania (paliwo): *Energy efficiency (fuel):* **81,3 [%]**

Drewno *Wood*

Numer fabryczny *Serial No:*

Zapoznaj się z instrukcją obsługi i zasadami użytkowania! *Użyj wyłącznie zalecanych paliw.*

*Read and follow the operating instructions. Use only recommended fuels.*

Wyżej wymienione wartości ważne są wyłącznie w warunkach prowadzenia badań.

*The above mentioned values are valid only in proof conditions.*

Kraju pochodzenia: Chorwacja *Made in Croatia*

Rok produkcji/year of production:

Numer deklaracji właściwości użytkowych/Number of the DoP: 0041-CPR-2018/03/30

Numer notyfikowanego laboratorium badawczego/Number of the notified test laboratory: NB 1015

Urządzenia nie można używać ze wspólnym kominem.

*Do not use the appliance in a shared flue.*

 **Plamen**

HR-34000 Požega, Njemačka 36

tel.: +385 (0)34 254 600, 254 602, fax: +385 (0)34 254 710

www.plamen.hr

TERMO GLAS-piec kuchenny o nominalnej mocy 14 kW jest jedną z wielu kuchenek firmy PLAMEN, które mogą w idealny sposób zaspokoić Państwa potrzeby. Skonstruowany jest tak, aby zaspokajając podstawowe potrzeby grzewcze jednego rodzinnego domu lub mieszkania. Zachęcamy Państwa do UWAŻNEJ LEKTURY NINIEJSZEJ INSTRUKCJI, abyście z jej pomocą już przy pierwszym użyciu pieca kuchennego mogli uzyskać jak najlepsze rezultaty.

Jako kuchenka przeznaczona jest do gotowania, pieczenia, smażenia i grzania, jako kocioł służy do ogrzewania centralnego i przygotowywania ciepłej wody użytkowej.

Palenisko pieca umieszczone jest wewnątrz stalowego kotła wykonanego z blachy kotłowej o grubości 4mm. W tylnej części kotła znajdują się przyłącza wodne zasilania i powrotu o średnicy 3/4". Wewnątrz paleniska wbudowana jest kratka (ruszt). Na drzwiczkach paleniska znajduje się ręczny regulator dopływu powietrza do spalania.

Szate zewnętrzną pieca kuchennego przedstawiono na okładce niniejszej instrukcji. Podstawowe części pieca zostały wykonane z emaliowanej i ocynkowanej blachy stalowej oraz odlewów z wysokiej jakości szarego żeliwa. Piece kuchenne produkowane są w dwóch wersjach: z otworem wylotowym spalin z lewej i prawej strony. Dokonując zamówienia kuchenki lub części zamiennych należy podać odpowiednią jej wersję. Prawostronna kuchenka ma otwór wylotowy z prawej strony, gdy patrzymy na nią z przodu, a lewostronna z lewej.

## DANE TECHNICZNE

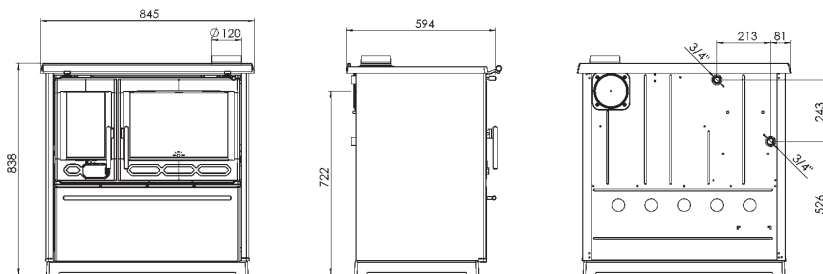

Wymiary Sz. x W x Dł.:	84,5 x 83,8 x 59,4 cm
Masa:	130 kg
Moc znamionowa:	14 kW
- ogrzewanie bezpośrednie	6,5 kW
- ciepło pochodzące z wody	7,5 kW
Przyłącza dymowe - z tyłu i z góry:	Ø 120 mm
Wymagane podciśnienie komina:	10-20 Pa
Średnia temperatura spalin:	219°C
Masowe natężenie przepływu spalin przy mocy znamionowej:	12,1 g/s
Maksymalne ciśnienie robocze:	2 bar
Ilość wody w kotle:	8,5l
Przyłącze do wody:	3/4"

Zalecane paliwo przy mocy znamionowej:  
drewno i brykiety z drewna 4 – 5 kg/h

Optymalne wymiary drewna:  
obwód 20 – 30 cm  
długość 25 – 35 cm  
45

## Instrukcja montażu

Przy montowaniu pieca kuchennego należy przestrzegać lokalnych, narodowych i europejskich przepisów (norm). Po rozpakowaniu piec należy uważnie obejrzeć, w celu sprawdzenia, czy nie został uszkodzony w czasie transportu. Zauważone uszkodzenia należy zgłosić natychmiast, gdyż reklamacje po czasie nie będą uznawane.

W szufladzie na drewna znajdują się przyrządy dodatkowe (łopatka do czyszczenia, pogrzebacz i rękawica ochronna z logo PLAMEN) oraz galeryjka, którą należy zamontować zgodnie z rysunkiem nr 1.

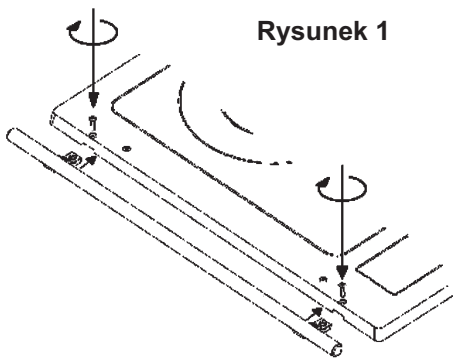
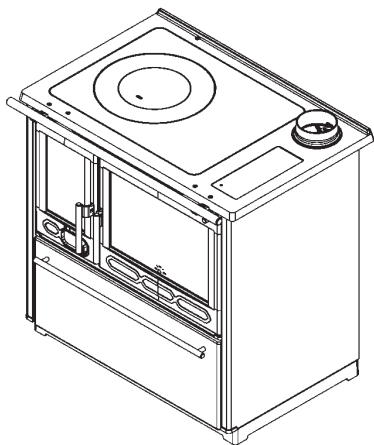

Rysunek 1

W odpowiednim miejscu wyznaczonym spalinowych. Należy zwrócić szczególną uwagę na to, aby piec kuchenny i komin były ze sobą połączone mocno i szczelnie. Piec kuchenny podłącza się do kominia za pomocą standardowej rury o średnicy 120 mm. Rury dymowe muszą mieć odpowiedni kąt wzniesienia. Nie należy podłączać pieca kuchennego do kominia, do którego już zostało podłączone inne urządzenie. Należy sprawdzić, czy komin nie jest uszkodzony lub pęknięty.

W pomieszczeniu, w którym instaluje się piec kuchenny musi być zapewniony dostateczny przepływ powietrza. Jeżeli w pomieszczeniu wbudowany jest już jakiś aspirator (np. pochłaniacz pary) lub inne tego typu urządzenie ssące, należy zapewnić stały dopływ świeżego powietrza poprzez specjalny otwór wyposażony w siatkę zabezpieczającą, która uniemożliwi jego zapychanie się.

Przy instalowaniu pieca kuchennego należy mieć na uwadze łatwy dostęp do niego, ze względu na konieczność czyszczenia kanałów dymowych i kominia.

Należy uważać, aby w bezpośrednim sąsiedztwie pieca kuchennego nie znajdowały się materiały łatwopalne. Piec można zamontować jedynie w zwykłym pomieszczeniu, w którym nie występuje zagrożenie pożarem ani wybuchem. Jeśli takie niebezpieczeństwo wystąpi, piec kuchenny należy wyłączyć.

**Konieczne jest zapewnienie minimalnej odległości pieca kuchennego od przedmiotów łatwopalnych, takich jak: drewno, heraklit, płyty wiórowe i płyty z korka itp., tj. 800mm z przodu i po 150mm z pozostałych stron. Jeśli materiały są jeszcze łatwiej palne, jak np.: PCV, poliuretan, włókna drewniane itp. lub nie jest znany ich stopień palności wspomniane odległości należy podwoić.**

**W przypadku instalacji pieca kuchennego na podłodze wykonanej z palnego materiału, piec należy postawić na materiale izolacyjnym i niepalnym. Podłóże to powinno być ustawione 800mm z przodu i po 150mm z pozostałych stron pieca kuchennego.**

Instalacja produktów termicznych musi być zgodna z wszystkimi obowiązującymi normami i postanowieniami oraz zgodna z obowiązującymi przepisami. Montaż, przyłączenie do systemu, uruchomienie i sprawdzenie prawidłowego funkcjonowania muszą być wykonane zgodnie z zasadami profesji, przez uprawniony profesjonalny personel, z pełnym poszanowaniem rządzących norm, zarówno na poziomie krajowym jak i na poziomie regionalnym i lokalnym w kraju, w którym urządzenie jest zamontowane. Montaż powinien być wykonany wyłącznie przez uprawniony personel, który wydaje nabywcy wypełnione i potwierdzone zaświadczenie/kolejność pracy. Nabywca jest zobowiązany zachować zaświadczenie/kolejność pracy i dać do wglądu producentowi na jego prośbę jako dowód wykonanej instalacji produktu termicznego przez osobę uprawnioną.

**Firma Plamen d.o.o. nie ponosi odpowiedzialności w przypadku naruszenia powyższego i nie ponosi odpowiedzialności za ewentualne powstałe problemy w funkcjonowaniu produktu i poniesione koszty, jeśli produkt termiczny nie został zainstalowany przez osobę uprawnioną.**

## **Podłączenie kotła do systemu ogrzewania centralnego**

Kocioł należy podłączyć do systemu ogrzewania centralnego z otwartym zbiornikiem ekspansyjnym, który zapobiega wzrostowi ciśnienia w systemie w przypadku przegrzania wody (rysunek 4). Zaleca się wbudowanie czterodrogowego zaworu mieszającego, który umożliwia regulację temperatury obiegu grzewczego przy równoczesnym zapewnieniu dostatecznie wysokiej temperatury wody w kotle (60 – 70 °C), dzięki czemu nie dochodzi do tzw. pocienia się kotła i chroni go przed korozją niskich temperatur. Sposób podłączenia kotła do instalacji centralnego ogrzewania został przedstawiony na rysunku nr 5. Wysokość H zapewnia dostateczne ciśnienie w systemie sprzyjające dobrej cyrkulacji. Do systemu można (i zaleca się) podłączyć bojler i to najlepiej w sposób, który zapewnia naturalną (grawitacyjną) cyrkulację niezależną od pompy. Bojler powinien być zainstalowany ponad piekarnikiem, w sposób zapewniający jak najmniejszy opór przepływu wody (możliwie jak najkrótsze rury wzniesione w kierunku bojlera).

Przed uruchomieniem (pierwszym rozpaleniem) należy sprawdzić, czy system ogrzewania jest odpowietrzony i wypełniony wodą. Należy otworzyć wszystkie zawory odcinające i uruchomić pompę obiegową.

## **Instrukcja obsługi**

Przed pierwszym użyciem, wszystkie powierzchnie emaliowane i płytę grzejną należy przetrzeć wilgotną, a następnie suchą szmatką. Należy wypróbować prawidłowość działania regulatora przepływu powietrza i zaworu kanału dymowego.

Części pieców są malowane farbą odporną na gorącą. Podczas pierwszego palenia może wydzielać się dym i charakterystyczny zapach, którego przyczyną jest stopniowo utwardzanie się farby. Z powodu tego powinno zapewnić intensywnie wietrzenie pomieszczenia.

**Ostrzeżenie! Użycie nieumiarkowanej ilości paliwa przy pierwszym rozpalaniu może wywołać uszkodzenie farby.**

Z tego powodu, pierwszego rozpalania (przynajmniej 10 godzin) powinno się dokonać przy umiarkowanym ogniu (ilości paliwa nie powinny przekraczać połowy ilości zalecanych przy mocy nominalnej).

Funkcjonowanie pieca kuchennego i jakość procesów spalania zależy od jakości stosowanego paliwa i komina, regulacji intensywności ognia, czystości pieca kuchennego oraz prawidłowego rozpalania. Do rozpalania pieca zaleca się stosowanie drewna, brykietów drzewnych i brykietów z węgla brunatnego. Należy używać jedynie suche drewno. Używanie mokrego skutkuje powstawaniem sadzy, która może zapchać komin. Nie należy palić żadnych odpadów, szczególnie nie tworzyw sztucznych. Wiele materiałów odpadowych zawiera szkodliwe substancje, które mogą niekorzystnie wpływać na kuchenkę, komin i otoczenie. W celu uzyskania nominalnej mocy, zaleca się dorzucanie dwóch kawałków drewna lub brykiety w odstępie półgodzinnym i ustawienie regulatora przepływu powietrza w pozycji najbardziej odpowiedniej w odniesieniu do pożądanej intensywności ognia.

Popielnik należy regularnie czyścić. Popiół nie powinien dotykać rusztu paleniska, gdyż mógłby go uszkodzić. Do podpałki można użyć gazety lub suchych, drobniejszych drewniaków.

**OSTRZEŻENIE! Nie używać alkoholu i benzyny do zapłonu lub ponownego zapłonu.**

Przy rozpalaniu regulator przepływu powietrza powinien być ustawiony w maksymalnej pozycji, a przycisk zaworu kanału dymowego należy zwolnić (wycisnąć). Przy rozpalaniu ognia, gdy zewnętrzna temperatura przekracza 150°C, w kominie może zabraknąć ciągu (komin słabo ciągnie). Wówczas należy zapewnić dodatkowy ciąg poprzez rozpalenie komina. Do rozpalania ognia nie wolno używać spirytusu, benzyny, ani innego paliwa tego rodzaju. W pobliżu pieca kuchennego nie należy przechowywać żadnych łatwopalnych cieczy.

Drzwiczki paleniska powinny być zawsze szczelnie zamknięte; otwiera się je jedynie w trakcie dodawania paliwa.

Piec kuchenny należy regularnie czyścić i zapewnić stałą kontrolę komina przez kominiarza lub inne uprawnione osoby. Piec kuchenny należy czyścić przy zachowaniu szczególnej ostrożności. Czyści się go wyłącznie, gdy jest zimny poprzez zdjęcie i wyczyszczenie górnej płyty i rury dymowej. Przy pomocy specjalnie do tego przeznaczonej szczotki usuwa się warstwę sadzy z wnętrza, a poprzez otwór do czyszczenia umieszczony pod drzwiczkami piekarnika przy pomocy odpowiedniego przyrządu usuwa się popiół i sadzę. Czyszczenia i przeglądu pieca należy obowiązkowo dokonywać po dłuższej przerwie w jego użytkowaniu. Do czyszczenia emalii i części lakierowanych używać wody i mydła, nieściernych lub chemicznie nieagresywnych detergentów.

Moc pieca kuchennego reguluje się poprzez dokładanie odpowiedniej ilości opału i powietrza przy pomocy regulatora przepływu powietrza umieszczonego na drzwiczkach paleniska. Minimalną moc (wolny ogień) otrzymuje się poprzez zredukowanie dopływu powietrza do minimum. W przypadku nadmiernego obciążenia (pojawienie się zbyt dużego ognia) regulator przepływu powietrza należy ustawić w minimalnej pozycji, aby ogień stopniowo wygasnął. W celu **uniknięcia przypalenia się wypieku z wierzchu**, w przypadku pieczenia chleba lub innych podobnych wypieków z ciasta rosnącego należy postąpić w następujący sposób:

- Dźwignię zaworu przepływu spalin wsunąć do wewnątrz.
- Wypiek należy wstawić do piekarnika uprzednio rozgrzanego do temperatury 170-190°C.
- Do ognia należy dodawać jedynie po kawałku drewna lub piec cały czas na słabym ogniu tak, aby wierzchnia i spodnia strona upiekły się równomiernie. Zaleca się jednokrotne odwrócenie blachy z wypiekami podczas pieczenia.
- Szybsze zagotowanie i silniejsze rozgrzanie płyty grzejnej można osiągnąć poprzez otwarcie zaworu przepływu spalin, tj. przez zwolnienie przycisku.

Należy zwracać uwagę na to, że poszczególne części pieca kuchennego, w szczególności górna płyta grzejna, INOX uchwyty drzwiczek paleniska i piekarnika, przycisk zaworu są gorące oraz, że piec kuchenny jest przeznaczony jedynie dla osób pełnoletnich. Z TEGO POWODU ZALECAMY UŻYWANIE RĘKAWICY OCHRONNEJ!

Nie wolno dokonywać żadnych samodzielnych napraw ani zmian w piecu kuchennym. Wszystkie czynności naprawcze powinny być wykonane przez osoby do tego uprawnione, a przy wymianie powinno się używać jedynie oryginalnych części zamiennych. W czasie normalnego użytkowania, szczególnie w przypadku stosowania wilgotnych paliw dochodzi do odkładania się sadzy i substancji smolistych. Zaniedbanie kontroli i regularnego czyszczenia komina zwiększa zagrożenie pożarem. W przypadku pojawienia się ognia w kominie, należy postąpić w następujący sposób:

- Do tłumienia ognia nie należy używać wody;
- Należy zamknąć wszystkie dopływy powietrza do pieca kuchennego oraz komina;
- Po ugaszeniu ognia należy wezwać kominiarza, aby dokonał przeglądu komina;
- **Należy wezwać serwis naprawczy lub producenta, aby dokonał przeglądu pieca.**

Moc zainstalowana w systemie powinna wynosić przynajmniej 7,5 kW.



**Wykaz części zamiennych i wyposażenia (rysunek 2, 3, strona 58):**

<b>Poz.</b>	<b>NAZWA CZĘŚCI</b>	<b>Poz.</b>	<b>NAZWA CZĘŚCI</b>
12	Otwarcie pokrywy spalin	216	Boczna osłona zabezpieczająca
13.1	Przewód dymowy	218	Popielnik
14	Zawór	219	Poprzeczki maski
15	Przegroda	220	Tylna część szuflady
16	Pokrywa	222	Prowadnica szuflady
17	Pierścień	226	Kłapa dopływu powietrza wtórnego
19	Prostokątna wkładka	228	Kłapa dopływu powietrza
20	Płyta grzejna	230.1	Pokrywa ochronna
46	Dźwignia zaworu	231	Centralna płyta piekarnika
57	Prowadnica popielniki	233	Błaszka kątowna kotła
62	Przegroda dymna	234.1	Kłapa ochronna
63	Pokrywa ochronna szuflady	239	Osłona piekarnika
66.1	Zewnętrzna izolacja szuflady	240	Wsparcie dla kotła
87	Blacha	303	Przycisk-guzik
88	Wewnętrzna izolacja szuflady	313	Termometr
94	Półka	317	Ochronna pokrywa boczna
98	Półka boczna	401	Oszklone paleniska
109	Rama (obudowa)	402	Oszklone piekarnika
122	Ruszt	01-000	Piekarnik
129	Podstawa pieca kuchennego	03-000	Kocioł Termo Glas
130	Rama przewód dymowy	06-000	Uchwyt drzwiczek lewa
134	Część frontowa	07-000	Uchwyt drzwiczek prawo
135	Drzwiczki piekarnika		
136	Drzwiczki paleniska		
137	Regulator dopływu powietrza		
155	Galeryjka		
156	Element nośny galeryjki	801	Przyrządy:
157	Uchwyt szuflady na drewno-IR	803	Pogrzebacz
200	Element podtrzymujący szkło	804	Łopatką do czyszczenia
213	Pokrywa otworu do czyszczenia	806	Rączka
			Rękawica ochronna z logo PLAMEN-czerwona

## MONTAŻ KUCHENKI (schemat):

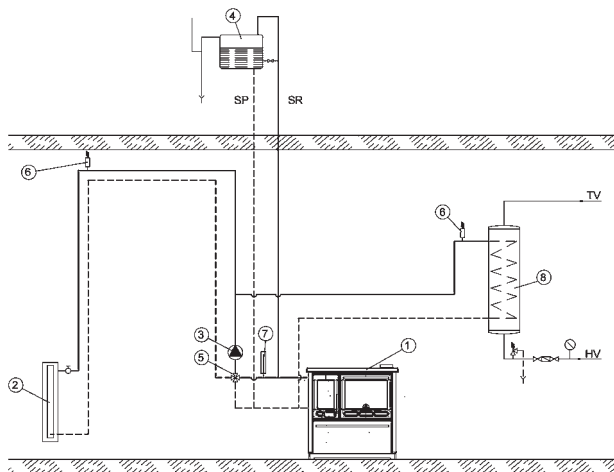

1. KUCHENKA
2. ODBIORNIK CIEPŁA
3. POMPA OBIEGOWA
4. OTWARTE NACZYNIĘ ZBIORCZE
5. ZAWÓR MIESZAJĄCY WODĘ
6. WENTYL POWIETRZNY
7. TERMOMETR
8. GRZEJNIK CIEPŁEJ WODY

rysunek 4

## INSTALACJA OGRZEWANIA CENTRALNEGO (schemat):

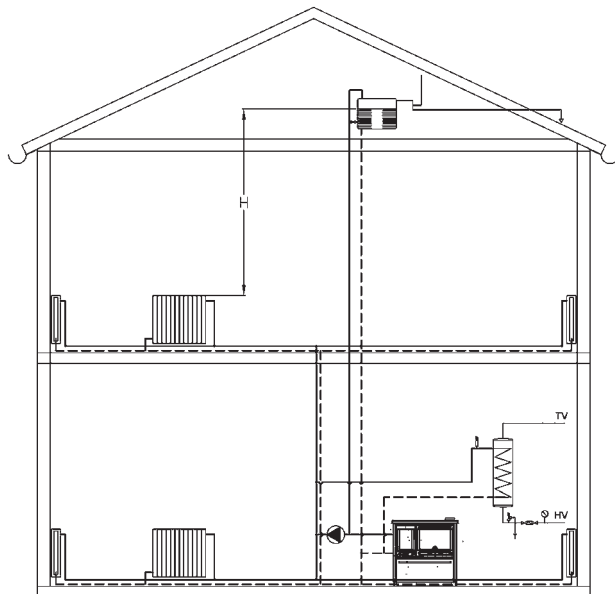

rysunek 5

**PRODUCENT ZASTRZEGA SOBIE PRAWO DO WPROWADZENIA ZMIAN NIE MAJĄCYCH WPŁYWU NA FUNKCJONOWANIE I BEZPIECZNOŚĆ URZĄDZENIA!**

**BG** ДЕКЛАРАЦИЯ ЗА СЪОТВЕТСТВИЕ

Декларираме, че този продукт отговаря на съществените изисквания на  
EN 12 815:2001 / A1:200 в съответствие с **CE** Директива EU 305/2011.

гр.Пожера, 23.02.2018.

 **Plamen** d.o.o.

**HR-34000 Požega, Njemačka 36**

Устройството не е предназначено за постоянна работа

**CE**

**11**

*Intermittent burning appliances*

**EN 12 815:2001 / A1:2004**

Готварска печка за централно отопление *Residential cookers for central heating*

Тип/Тур: **Termo Glas**

Минимално разстояние от запалими материали:

*Minimum distance to adjacent combustible materials:* [mm]

Предно/front: **800** Странично/side: **400** Задно/back: **400** Отгоре/top: **500**

Концентрация CO намалена на 13%O<sub>2</sub>:

*Emission of CO in combustion products calc. to 13%O<sub>2</sub>:* **0,10 [%]**

Максимално работно налягане: *Maximum operating pressure:* **2 [bar]**

Температура на изгорелите газове: *Flue gas temperature:* **219 [°C]**

Номинална мощност: *Nominal output:*

нагреване на пространството *space heating output* **6,5 [kW]**

нагреване на водата *water heating output* **7,5 [kW]**

Енергийна ефективност (гориво): *Energy efficiency (fuel):* **81,3 [%]**

Дърва *Wood*

Сериен номер *Serial No.:*

Прочетете инструкциите за употреба! *Read and follow the operating instructions!*

*Използвайте само препоръчаните горива. Use only recommended fuels.*

Споменатите по-горе стойности са валидни само в експериментални условия.

*The above mentioned values are valid only in proof conditions.*

Страна на произход: Република Хърватска

*Made in Croatia*

Година на производство/year of production:

Номер на Декларацията за свойствата/Number of the DoP: 0041-CPR-2018/03/30

Номер на тестовата лаборатория/Number of the notified test laboratory: NB 1015

Уредът не може да се използва с общ комин.

*Do not use the appliance in a shared flue.*

 **Plamen**

HR-34000 Požega, Njemačka 36

tel.: +385 (0)34 254 600, 254 602, fax: +385 (0)34 254 710

www.plamen.hr

Готварска печка Thermo Glas, с номинална мощност 14 kW, е един от палитрата продукти на „PLAMEN“, който може да отговори по най-добрия начин на Вашите нужди. Той е проектиран така, че да може да отговаря на всички основни топлинни нужди на една малка фамилна къща или апартамент. Ето защо Ви приканваме **ВНИМАТЕЛНО ДА ПРОЧЕТЕТЕ ТЕЗИ ИНСТРУКЦИИ**, които ще Ви позволят да постигнете най-добри резултати още при първото използване на тази печка.

Като печка се използва за готвене, печене, пържене и отопление, а като котел служи за централно отопление и за битова гореща вода.

Горивната камера на печката се намира в стоманен котел, изработен от котелна ламарина с дебелина от 4 мм. В задната част на котела се намират отвори на  $\varnothing 3/4$  за входни и изходни отоплителни тръби. В самата горивна камера е вградена решетка. На вратата на горивната камера се намира ръчен регулатор за доставка на въздух за горенето.

Външният вид на печката е показан на корицата на това ръководство. Основните части на печката са изработени от емайлирана и поцинкована ламарина и отливки от висококачествен чугун. Изработваме печките с лъв и десен димен конектор. Ето защо, при поръчка на печки или резервни части, положението на димния конектор трябва да бъде посочено. Дясната печка има димен конектор от дясната страна, а лявата печка от лявата страна, ако гледаме печката откъм лицевата страна.

## ТЕХНИЧЕСКИ ДАННИ

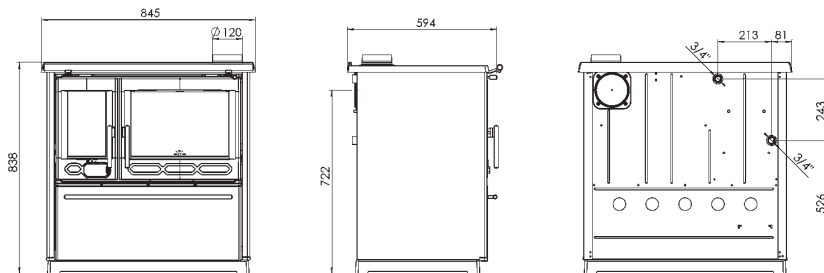

Размери: Ш x В x Д:	84,5 x 83,8 x 59,4 cm
Маса:	133 kg
Номинална мощност:	14 kW
- пряко нагряване:	6,5 kW
- нагряване на водата:	7,5 kW
Димен конектор - отгоре и отзад:	$\varnothing 120$ mm
Необходима тяга на комина:	10-20 Pa
Средна температура на изгорелите газове:	219 °C
Поток на димните газове при номинална мощност:	12,1 g/s
Максимално работно налягане:	2 bara
Количество на вода в котела:	8,5 l
Портове за вода:	$\varnothing 3/4$

Препоръчително гориво за номинална мощност:  
дървени щепеници и брикети 4 - 5 kg/h

Оптимален размер на дървата:  
периметър 20-30 cm  
дължина 25-35 cm

## Инструкции за инсталиране

При инсталиране на печката е необходимо да се придържаме към местните, национални и европейски разпоредби (норми).

След като разопаковате печката, необходимо е да я проверите внимателно за евентуални щети, възникнали по време на транспорта. За всички такива повреди трябва веднага да се съобщи, защото просрочени рекламации няма да бъдат приемани.

В чекмеджето за дърва се намират приборите (лопатка за почистване, покер и защитна ръкавица с логото на PLAMEN) и перило, което трябва да се монтира към рамката на плочата, както е показано на снимка 1.

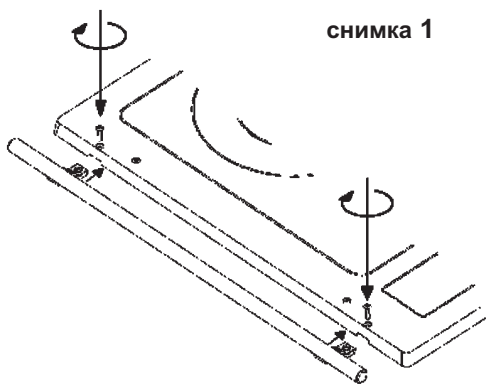
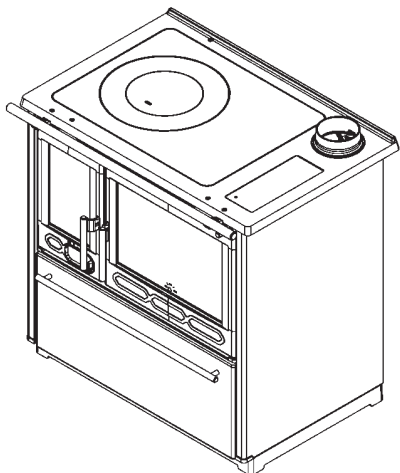

На съответното място поставете наставката за димния конектор. Трябва да внимавате снадката между печката и комина да бъде направена здраво и непроникливо. Печката се свързва към комина чрез стандартна тръба с диаметър  $\varnothing 120$  mm. Димоотводните тръби трябва да имат на всички места съответното увеличение на тягата. Не свързвайте печката с комин, който вече е свързан с друг уред. Необходимо е да проверите комина за повреди и пукнатини.

Стаята, в която се инсталира печката, трябва да бъде осигурена с достатъчно количество въздух за горене. Ако в стаята има инсталиран някакъв аспиратор (качулка) или друг уред, който изразходва въздух, необходимо е през отделен отвор със защитна мрежа, която не може да се запуши, да се осигури редовен достъп на чист въздух.

Уверете се, че печката ще бъде инсталирана на място, което позволява лесен достъп за почистване на димоотводните тръби и комина.

Внимавайте в непосредствена близост до печката да няма лесно запалими материали и печката може да бъде инсталирана само в нормално помещение, където няма опасност от пожар и експлозия! Ако съществува такава опасност, печката трябва да бъде изключена!

**Необходимо е да се осигури минимално разстояние на печката от лесно запалими предмети като дърво, ПДЧ, корк и т.н. и то на 800 mm от предната част на печката и на 150 mm в останалите посоки. Ако материалите са още по-лесно запалими като PVC, полиуретан, дървесни влакна и др. или са с неизвестна степен на запалимост, това разстояние трябва да се удвои. При инсталиране на печката върху под от запалим материал, печката трябва да се постави върху изолационна негорима подложка. Тя трябва да бъде с размер 800mm отпред и по 150 mm в останалите посоки около печката.**

Инсталацията на отоплителното тяло трябва да се извършва в съответствие с всички важщи правила и наредби, както и в съответствие със законите в сила. Монтажът, включването към мрежата, пускането и проверката на изправността трябва да се извършват според правилата на професията, от оторизирани специалисти, изцяло в съответствие със съществуващите правила, както на национално, така и на регионално и общинско ниво в страните, където се монтира уредът. Монтажа може да извършва само оторизиран персонал, който издава на клиента документ, с който доказва правоспособността си и посочва извършената услуга. Клиентът е длъжен да пази документа и при поискване от производителя да докаже с него, че инсталацията е извършена от оторизирано лице.

**Фирма Plamen OOD не носи отговорност при нарушение на гореизложеното и не отговаря при възникването на евентуални щети и разходи от работата на уреда, в случай, че отоплителното тяло не е инсталирано от оторизиран персонал.**

## **Свързване на котела към система за централно отопление**

Котелът трябва да бъде свързан към системата за централно отопление с отворен разширителен съд, за да може в случай на прегряване на водата да се предотврати повишаване на налягането в системата (снимка 4). Препоръчваме монтирането на 4-крак миксер вентил, който позволява регулиране на температурата в изходната отоплителна тръба, като при това температура на водата в котела е достатъчно висока (60-70°C), за да не предизвика изпотвяване на котела и да няма нискотемпературна корозия. На снимка 5 е показано как котелът трябва да бъде свързан към системата за централно отопление. С височината Н осигурете достатъчно налягане в системата, за да се осигури добра циркулация през отоплителните тела. Към системата може (и е желателно) да се свърже бойлер. Добре е да го свържете така, че да се осигури естествена (съответно гравитационна) циркулация, която е независима от помпата. Бойлерът трябва да бъде над нивото на печката, с по-малко съпротивление на циркулация на водата (по-късите тръби издигнати към бойлера).

Преди пускане в експлоатация (преди първото палене), проверете дали системата за отопление е пълна с вода и дали е добре вентилирана. Отворете всички спирателни вентили. Включете циркулационната помпа.

## **Инструкции за употреба**

Преди първото запалване, с мокра, а после и със суха кърпа, избършете всички емайлирани повърхности и котлоните за готвене. Проверете как функционира регулаторът за въздух и димния демпфер.

Печката е боядисана с топлоустойчива боя и при първото зареждане и запалване, боята постепенно се втвърдява, при което може да се стигне до образуването на дим и характерен мирис. Поради това се постарайте добре да проветрявате помещението.

**Внимание! Ако пренатоварите при първото палене, може да се стигне до повреждане на боята.** Поради това, при първата употреба (най-малко десет часа), поддържайте средно слаб огън (пълнете най-много до половината от препоръчаното количество).

Производителността на печката и качеството на горенето зависят от качеството на горивото и комина, доброто регулиране на пламъка, чистота на печката и правилното палене. Печката е предназначена за палене с дърва и дървени брикети. Използвайте само сухи дърва. При паленето с мокри дърва се образуват сажди, които могат да предизвикат запушване на комина. Не изгаряйте никакви отпадъци, особено пластмаса. В много отпадъчни материали се съдържат вещества, които са вредни за печката, комина и околната среда. За постигане на номинална мощност, препоръчваме да добавяте по две цепеници или брикети на всеки половин час, а регулатора за въздух сложете на позицията, която отговаря на желаното от Вас ниво на пламък.

Чекмеджето за пепел трябва редовно да се изпразва. Не позволявайте пепелта да достигне до решетка на горивната камера, защото това може да я повреди. За подпалване на огъня може да използвате вестник и по-тънки сухи дърва.

**ПРЕДУПРЕЖДЕНИЕ! Не използвайте спирт и бензин.**

При запалването регулаторът за въздух трябва да бъде максимално отворен, а бутонът на лоста за димния демпфер изтеглен навън. При запалването на огъня, когато външната температура надвишава 15°C, може да се случи, така че в комина да няма достатъчно тяга (коминът тегли слабо). В този случай, опитайте се чрез запалване в комина да постигне нужната тяга. За да запалите огън не използвайте спирт, бензин или друго подобно гориво. Не дръжте никакви запалителни течности в близост до печката.

Вратата на горивната камера винаги трябва да бъде плътно затворена, освен когато добавяте дърва. Печката трябва редовно да се почиства и проверява от коминочистач или друго квалифицирано лице. Почиствайте печката с изключително внимание. Почиствайте я само когато е студена, така че да се свали и почисти горната плоча и димоотводната тръба. С подходяща четка отстранете слоя сажиди от вътрешната страна, а през отвора за чистене под вратата на фурната, с подходяща лопатка, изчистете пепелта и сажидите. Почистване и проверка на печката е задължително да се направят след продължително неизползване на уреда.

За почистване на емайлираните и боядисани части използвайте вода и сапун, неабразивни, или химически неагресивни почистващи препарати.

Силата на пламъка се регулира чрез добавяне на определено количество гориво и въздух с помощта на регулатора за въздух на вратата на горивната камера. Минимална мощност (слаб огън) се постига чрез намаляване на достъпа на въздух за горене до минимум. В случай на претоварване (буен огън) затворете регулатора за въздух до минимум, за да може огънят да стихне постепенно.

Когато използвате фурната, особено за печене на хляб или други тестени изделия, **за да не изгори отгоре**, следвайте тези съвети:

- Лостът на димния демпфер трябва да бъде натиснат навътре
- Преди да поставите сместа във фурната, тя трябва да се нагрее до 170-190°C.
- Към огъня добавяйте само по една малка цепеница и през цялото време печете на слаб огън, така че сместа да бъде отдолу и отгоре равномерно изпечена. Препоръчително е по време на печене тавата със сместа поне веднъж да се обърне.
- Бързо загряване на котлоните ще постигнете, ако димните демпфери бъдат отворени, т.е. бутонът изтеглен навън.

Имайте предвид, че частите на печката, особено горната плоча, иноксовите дръжки на вратата на горивната камера и бутоните за демпферите са горещи, както и че печката могат да използват само от възрастни. **ЗАТОВА ИЗПОЛЗВАЙТЕ ЗАЩИТНАТА РЪКАВИЦА!**

По печката не трябва да бъдат извършвани никакви поправки или модификации. Каквито и да е интервенции по печката могат да бъдат извършвани само от квалифициран персонал и трябва да се ползват само оригинални резервни части. При нормална работа, по-специално при използването на мокро гориво, се стига до отлагане на сажиди и катран. Ако коминът не се проверява редовно и не се почиства, рискът от пожар в комина се увеличава. В случай на пожар в комина се процедурира, както следва:

- не използвайте вода за гасене
- затворете всички входове на въздух в печката и комина
- след като огъня изгасне, извикайте коминочистач да прегледа комина
- **свържете се с оторизирания сервиз или производителя, за да прегледа печката**

Инсталираната мощност в системата за отопление трябва да бъде 7,5 kW.

**Резервни части и прибори (снимка 2, 3, страница 58):**

<b>Poz.</b>	<b>ОПИСАНИЕ</b>	<b>Poz.</b>	<b>ОПИСАНИЕ</b>
12	Капак на димоотвод	216	Странична плоча
13.1	Димен конектор	218	Чекмедже за пепел
14	Амортисьор	219	Шина на маска
15	Преграда	220	Гръб на чекмедже
16	Капак	222	Водач на чекмедже
17	Пръстен	226	Вторичен лист за въздух
19	Правоъгълна касета	228	Лист на регулатора за въздух
20	Котлон	230.1	Плащ
46	Лост на димен демпфер	231	Централен лист
57	Водач на пепелници	233	Ъгъл на котела
62	Димна преграда	234.1	Защитен лист
63	Чекмедже	239	Защита на фурната
66.1	Външна облицовка на чекмедже	240	Поддръжка на котела
87	Тава	303	Перило - бутон
88	Вътрешна облицовка на чекмедже	313	Термометър
94	Решетъчна скара	317	Защитна капачка на странична стена
98	Решетъчна скара странична	401	Стъкло на горивна камера
109	Рамка	402	Стъкло на фурната
122	Решетка	01-000	Монтаж на фурна
129	Поставка	03-000	Котел Termo Glas
130	Рамка на димен конектор	06-000	Дръжка за врата наляво
134	Предница	07-000	Дръжка за врата надясно
135	Врата на фурна		
136	Врата на горивна камера		
137	Регулатор за въздух		
155	Перило		
156	Носач на перило		Прибор:
157	Дръжка на чекмедже за дърва-IR	801	Покер
200	Държач на стъкло	803	Лопатка за почистване
213	Капак на отвора за за почистване	804	Щипки
		806	Защитна ръкавица с логото на PLAMEN - червена



## МОНТАЖ НА ПЕЧКА (схема):

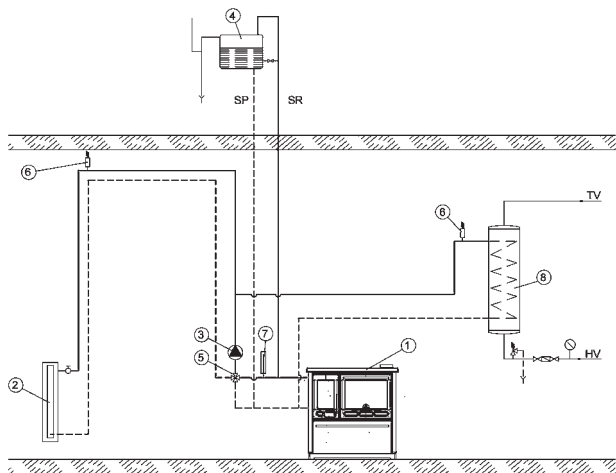

1. ПЕЧКА
2. РАДИАТОР
3. ЦИРКУЛАЦИОННА ПОМПА
4. ОТВОРЕН РАЗШИРИТЕЛЕН СЪД
5. ВЕНТИЛ ЗА СМЕСВАНЕ НА ВОДА
6. ПРЕДПАЗЕН ВЕНТИЛ
7. ТЕРМОМЕТЪР
8. НАГРЕВАТЕЛ НА ВОДА

снимка 4

## ИНСТАЛАЦИЯ НА ЦЕНТРАЛНО ОТОПЛЕНИЕ (схема):

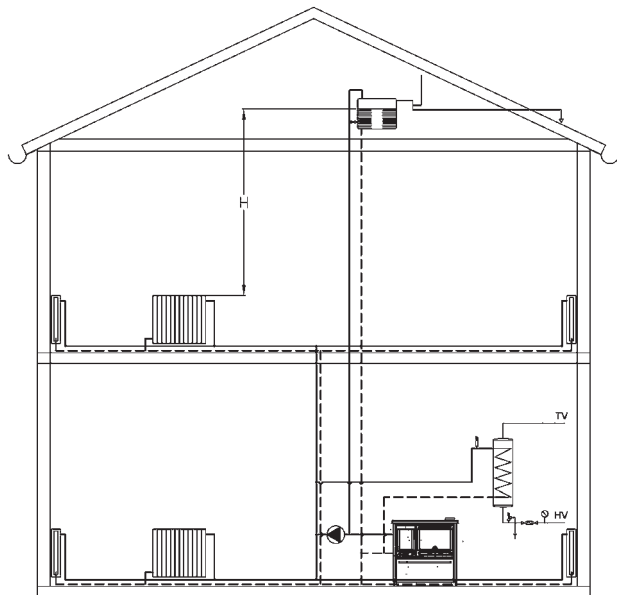

снимка 5

**ЗАПАЗВАМЕ ПРАВОТО ДА ИЗВЪРШВАМЕ ПРОМЕНИ, КОИТО НЕ ЗАСЯГАТ  
ФУНКЦИОНАЛНОСТТА И СИГУРНОСТТА НА АПАРАТА!**

**Rezervni dijelovi i pribor (slika 2, 3);**  
**Резервни делови и прибор (слика 2, 3);**  
**Rezervní díly a příbor (obrázek 2, 3);**  
**Ersatzteile und Zubehör (Abbildung 2, 3);**  
**Spare parts and Accessories (Figure 2, 3);**  
**Rezervni deli in pribor (slika 2, 3);**  
**Wykaz części zamiennych i wyposażenia (rysunek 2, 3);**  
**Резервни части и прибори (снимка 2, 3);**

